



ÚJ LEXUS RX

RX 350h ÖNTÖLTŐ HIBRID

RX 450h+ PLUG-IN HIBRID

RX 500h NAGYTELJESÍTMÉNYŰ HIBRID

 **LEXUS**
EXPERIENCE AMAZING



A Lexusnál számos dologra lehetünk büszkék, hisz vezetői és úttörői vagyunk a luxusautók technológiai megújulásának. Több mint kétmillió öntöltő hibrid hajtású Lexus fut világszerte az utakon, melyek kifinomultságukkal, bizonyítottan kiváló minőségükkel és díjnyertes megbízhatóságukkal kitűnnek a tömegből.

Az innovációra különleges lehetőségként tekintünk, melynek köszönhetően a vezetés újfajta élményét kívánjuk bemutatni. Mindig az élményeket helyezzük az első helyre és arra koncentrálnunk, hogy milyen érzéseket ébresztünk ügyfeinkben. Próbálja ki az új generációs RX modell hajtásláncai egyikét, hogy megtapasztalhassa a Lexus által kínált különleges és egyedi élményt!

Lexus Electrified.



01.ÉREZZE A FIGYELMET!
04-07. Oldal

02.ÉLJE ÁT AZ IZGALMAT!
08-11. Oldal

03.ÉREZZE A LUXUST!
12-13. Oldal

04.ÉLJE ÁT A NYUGALMAT!
14-15. Oldal

**05.ÉREZZE A
CSATLAKOZÁST!**
16-17. Oldal

**06. TAPASZTALJA MEG AZ
ÚTTORÓ TECHNOLÓGIÁT!**
18-23. Oldal

07. MODELLEK
24-27. Oldal

08. JELLEMZŐK
28-31. Oldal

09. TECHNOLÓGIA
32-43. Oldal

10. F SPORT
44-45. Oldal

11. TARTOZÉKOK
46-49. Oldal

12. SZÍNEK
50-51. Oldal

13. MŰSZAKI ADATOK
52-53. Oldal

**14. ÉREZZE A
MEGBECSÜLÉST!**
54-55. Oldal





ÉREZZE A FIGYELMET!

„Egyértelműen egy RX, mégis érezni, hogy teljesen új. A korábbi RX generációktól örökölt dinamikus formáival és szépségével hódít.”

KENICHI HIRAI,
AZ RX KÜLSŐ FORMATERVEZŐJE

ETALONNAK TERVEZVE

A LENYŰGŐZŐ, ÚJ LEXUS RX MÁR ELSŐ
PILLANTÁSRA NYOMOT HAGY.

Az új Lexus RX története már az első pillanattól fogva izgalmas, hiszen az ikonikus prémium SUV modellt úgy alkották meg, hogy vonzza a tekinteteket. Tervezőink olyan autót építettek, amely minden szögből elszántságot sugároz, lenyűgözően stabil és tágas, ugyanakkor kiállása még álló helyzetben is rendkívüli dinamizmust tükröz. Éreztetni Önnel, hogy semmihez sem hasonlítható vezetési élmény várja.

ÚJ, ORSÓ FORMÁJÚ KIALAKÍTÁS, KUPÉSZERŰ TETŐÍV

Az új „orsó formájú kialakítás”, a megnyújtott motorháztető és a nagy, 21" keréktárcsák kiemelkedő magabiztosságot kölcsönöznek az 5. generációs RX-nek. Mindezt az új, az autó orrkialakításába integrált hűtőrács és a határozottabb kialakítású tripla-LED fényszórók teszik még merészebbé. A kupészerű sziluett érdekében a jellegzetes, fekete C-oszlop (mi „lebegő hatású tetőnek” hívjuk) még inkább háromdimenziós hatást kelt, míg a fokozott dinamizmusra az RX hosszabb tengelytávja és elegánsan megalkotott karaktervonalai erősítenek rá.

Hátulról szemlélve a jellegzetes Lexus fénycsík és a szélesebb nyomtáv még magabiztosabb kiállást ad az autónak. A csomagterájtón elhelyezett „LEXUS” felirat letisztult és modern megjelenést kölcsönöz. A stílusos megjelenést kihasználva az RX színtervezői egy új és izgalmas árnyalattal álltak elő, a lenyűgöző rozébarnával.

A VERSENYSZELLEMRŐL AZ F SPORT FELSZERELTSÉG GONDOSKODIK

Az RX sportos tulajdonságait az 500h F SPORT Performance kivitel emeli új szintre: a hűtőrács, az oldalsó küszöbök, valamint az első és a hátsó lökhárító dinamikusabb kialakítást kapott. Az F SPORT megjelenést még inkább kihangsúlyozzák a 10 küllős, matt fekete 21" keréktárcsák, amelyek mögött hozzájuk illő első féknyergek feszülnek.



ÉLJE ÁT AZ IZGALMAT!

„Az új RX esetében az volt a célunk, hogy megőrizzük a Lexus DNS-ében rejlő kiemelkedő minőséget, menetkomfortot és kifinomultságot, miközben a vezetési élményt új szintre emeljük, így biztosítva az egyedi Lexus életérzést.”

KOJI SATO,
A LEXUS INTERNATIONAL ELNÖKE

SEMMIHEZ SEM HASONLÍTHATÓ

A VOLÁN MÖGÖTT ÜLVE AZ RX BIZONYÍTTJA,
HOGY VONZEREJE MÉLYRŐL FAKAD.

A letaglózó látvány és a kategóriaelső kényelem mellett a vadonatúj RX lemezei alatt is szépség rejtőzik. Az autó meghajtásáról teljesen új elektromosított hajtásláncok gondoskodnak, amelyekhez foghatót egyetlen hasonló méretű prémium autóban sem talál meg. Mindegyik sajátos harmóniát biztosít a teljesítmény és a hatékonyság között, tökéletesen illeszkedve a vezető igényeihez és életstílusához. Arról már nem is beszélve, hogy mindegyik összetéveszthetetlen Lexus vezetési élményt nyújt.

HÁROMFÉLE HAJTÁSLÁNC

Az RX 450h+ plug-in hibrid új mércét állít fel az elektromosítás terén, ugyanis nem csupán 65 kilométeres* tisztán elektromos, károsanyag-kibocsátástól mentes hatótávot tud felmutatni, hanem az akkumulátor lemerülése után a Lexus öntöltő hibrid hajtásláncainak előnyeit is felvonultatja.

Az elektromosított élmények új szintre emelése érdekében az RX 500h nagyteljesítményű hibrid hozott újdonságot, méghozzá az első Lexus turbófeltöltésű hibrid hajtáslánc képében. A teljesen új hibrid rendszer egy 2,4 literes turbómotor és egy hűtővel párosított automatikus váltó párosán keresztül kínál 371 lóerőt és 550 Nm nyomatékot, ami a DIRECT4 összkerekhajtási rendszernek is köszönhetően kivételes gyorsulás és lenyűgöző dinamizmust biztosít. Az új Shimoyama tesztközpontban végzett fejlesztési munka eredménye egyértelműen érezhető a mérőműszerek számító új Lexus RX volánja mögött.

Hatékonyság terén a negyedik generációs öntöltő hibrid rendszert rejtő RX 350h teljesít kiemelkedően: az alacsony üzemanyag-fogyasztás és károsanyag-kibocsátás mellett a dinamikus gyorsulás sem marad el.

PÁRATLAN ÉLMÉNYEK - LEXUS DRIVING SIGNATURE

Az új, könnyebb, de merevebb platformmal, az alacsonyabb súlyponttal és az új, többlengőkaros hátsó felfüggesztéssel párosulva ezek az elektromosított hajtásláncok még a kiváló teljesítménynél és rendkívüli hatékonyságnál is többre képesek. Teljesen természetes összhangot teremtenek az autó és a pilóta között, miközben a vezető elmerülhet a kényelemben és kifinomultságban, továbbá kivételesen megnyerő vezetési élményt élhet át. Ez a Lexus Driving Signature filozófia valaha volt legjobb megtestesülése. Üljön be az izgalmas DIRECT4 rendszerrel felszerelt RX 500h F SPORT nagyteljesítményű hibrid volánja mögé, hogy átélhesse ezt a különleges élményt!

* WLTP adatok, további információért látogasson el a www.lexus.eu/wltp#nedc oldalra.





POWER

nanoeX

100%
25°C
POWER
0
P
ECO
CHANGE
457
EV 49km
HV 392km
2:17
1/2
100%
ECO
EV 49km
HV 392km
100%
ECO
EV 49km
HV 392km

SRS AIRBAG



ÉLVEZZE A LUXUS EGYEDI STÍLUSÁT!

AZ ÚJ RX UTASTERE EGYESÍTI A HAGYOMÁNYOKAT ÉS A JOVŐT.

Az „Omotenashi” egy olyan szó, amellyel gyakran találkozhat a Lexusnál. Ez az ősi japán vendéglátás filozófiája, amelynek lényege, hogy a vendégek igényeit még azok felmerülése előtt felismerjük. Foglaljon helyet az RX luxuskategóriás utasterében, és rögtön feltűnik majd, hogy a Lexus híres Takumi kézműves mesterei rengeteg időt szántak az Omotenashi vendégszeretet megvalósítására, amelyet a vezető és az utasok egyaránt megtapasztalhatnak.

VEZETŐKOZPONTÚ UTASTÉR

Elsőként a vezetőt előtérbe helyező „Tazuna” koncepció nyugodheti le, amelyben a műszeregység és a szélvédőre vetített vezetési információs kijelző is úgy lett elhelyezve, hogy Ön a lehető legpihentetőbb módon tudjon az útra összpontosítani. A többszínű Ambient belső világítás pedig nem kevesebb, mint 64 árnyalatot vonultat fel, ezzel biztosítva, hogy tökéletesen személyre szabhassa az utastér hangulatát.

Az RX gyönyörű, mégis funkcionális és intuitív utastere már érzésre is tágas, nagyobb lábteret és letisztultabb megoldásokat kínál. Még az e-Latch ajtókilincsek is arra szolgálnak, hogy kifinomultabb működést és modernebb megjelenést biztosítsanak. A modell történetében most először áll rendelkezésre egy valódi bőrt egyáltalán nem tartalmazó belső borítás, amely az ülések, a kormány és a váltógomb esetén kiváló minőségű szintetikus bőrt használ. A tapasztalt kézműves szakemberek kezei között a legfinomabb anyagok igazi kortárs luxus környezetet teremtenek. A szintetikus bőr mellett a Luxury felszereltségi szinten a lenyűgöző fél-anilin bőrüléseket és fabetéteket, a Prestige és az F SPORT Performance változatokban pedig a valódi bőr kárpitokat élvezheti.

ELSŐOSZTÁLYÚ UTAZÁS

Az utasok esetében a luxuson és a kényelmen van a hangsúly, amelyek már évek óta az RX ismertetőjegyei közé tartoznak - most pedig új szintre emelkedtek. A kiváló hozzáférhetőség és a tökéletes megtámasztás mellett a Takumi mesterek által tökéletesített ülések olyan luxust kínálnak, mint a hátsó ülésfűtés vagy szellőztetés. Az utasok emellett az új, kifejezetten az RX utasterére optimalizált, 21 hangszórós Mark Levinson® prémium audiorendszer megnyugtató hangzását is élvezhetik.

F SPORT KÉZMŰVES MEGOLDÁSOK

A csábító RX F SPORT utastere olyan részletekkel erősíti fel a modell dinamikus tulajdonságait, mint a fekete vagy sötét rózsaszín bőrülések, az elegáns alumínium díszbetétek vagy a motorsportok ihlette velúr ülésbetétek, amelyek extra tapadást biztosítanak.



PÉLDÁS BIZTONSÁG

A LEXUS SAFETY SYSTEM+ RENDSZERÜNK CÉLJA AZ ÖN, AZ UTASOK ÉS A FORGALOM RÉSZTVEVŐINEK VÉDELME

Minden Lexus modell 5 csillagos EURO NCAP töréstesztel büszkélkedhet, mert a Lexusnál semmi sem fontosabb, mint az Ön biztonsága. Erre kiváló példa a vadonatúj RX. A mesterséges intelligencia és az intelligens technológiák terén szerzett legfrissebb tudást felhasználva mérnökeink olyan SUV modellt alkottak, amely minden megtett méter során nyugalmat sugároz. Olyan, mintha egy megbízható társ lenne, aki elkötelezett az Ön és utasai védelmében.

A BIZTONSÁG ÚJ SZINTJE

A továbbfejlesztett, 3. generációs Lexus Safety System+ folyamatos támogatást nyújt: pásztázza az utat az autó előtt, figyelmeztet a közelgő veszélyre, és ahol szükséges, ezredmásodpercek alatt beavatkozik az ütközések elkerülése érdekében. A rendszer segítségével még több balesetet kerülhet el, mint korábban, míg az új proaktív vezetési asszisztens támogatja Önt a biztonságosabb vezetésben. Emellett képes a gyalogosok, illetve egyéb akadályok észlelésekor is beavatkozni.

Szintén újdonság az éberség figyelő monitor (DMC), amely figyelmeztet, vagy akár le is lassíthatja és megállíthatja az autót, ha azt észleli, hogy a vezető álmos vagy zavart a volánnál. Eközben a díjnyertes biztonságos kiszállást segítő rendszer automatikusan megakadályozza az ajtók kinyitását, ha hátulról jármű közeledik. A Bladescan® AHS technológia pedig már éjszaka és a korábbiánál nagyon távolságból felismeri a gyalogosokat.

KILÁTÁS A VÁROSRA

Az új RX bővelkedik a vezetéstámogató asszisztensekben. A szűk helyeken való könnyebb manőverezés érdekében a digitális panoráma monitor háromdimenziós képet ad az RX-ről, amelyen felülről látható az autó. Mindemellett a képernyőn megjelenő segédvonalak nyújtanak támogatást. Az oldalnézet abban segít, hogy a keskeny utcákon könnyebben tudjon elhaladni az autók mellett. A digitális belső visszapillantó tükör az autó hátulján elhelyezett kamera képét mutatja, tiszta kilátást nyújtva hátrafelé akkor is, ha a második sorban magas utasok ülnek, a csomagtérben magasra vannak pakolva a csomagok vagy éppen rosszak az időjárási körülmények.



ÜDVÖZLI ÖNT A LEXUS LINK!

A MULTIMÉDIA VILÁGA ÉS AZ ÁTTORÓ CSATLAKOZTATÁSI
LEHETŐSÉGEK SZÁMTALAN MÓDON TESZIK MÉG
KELLEMESEBBÉ AZ RX-BEN TOLTOTT IDŐT.

Az új RX-ben megtapasztalható luxus túlmutat azon, hogy kellemes tapintású ülésekben foglalhat helyet. A luxus egyúttal azt a nyugalmat is jelenti, amely abból fakad, hogy biztos lehet benne, hogy a legélvezetesebb módon, nyugodt autózást követően ér majd célba. Emellett hozzátartozik még az audio, navigációs és online szolgáltatások kiváló kezelhetősége a vezető és az utasok által egyaránt, ez pedig minden utazást kellemesebbé tesz.

Üdvözli Önt a Lexus Link multimédia a csatlakozási lehetőségek új világában, amelyet egyedi „Omotenashi” szolgáltatási filozófiánk jegyében hoztunk létre. Az extra nagy, 14” érintőképernyővel és okostelefon-integrációval a Lexus Link multimédia kivételesen gyors és egyszerűen használható autós élményt kínál. Eközben az okostelefonon lévő Lexus Link alkalmazás segít nyomon követni az utazásokat, ütemezni a szervizt, vagy akár javíthat hibrid vezetési stílusán.

ÚJ SZINTRE EMELI A KAPCSOLÓDÁST

Az okos Lexus Link alkalmazás alapfelszereltségként számos csatlakoztatott szolgáltatást kínál. A vezetési információk segítségével nyomon követheti utazásait, és megjelölheti az üzleti utakat. A saját autó keresése segít visszatalálni az autójához. Akkor is kap értesítést, ha nyitva hagy egy ablakot, vagy elfelejti lekapcsolni a fényszórókat. Otthona kényelméből, az okos szolgáltatások segítségével távolról leolvaszthatja az RX szélvédőjét, előre beállíthatja a légkondicionáló hőmérsékletét, aktiválhatja a vészvillogót, vagy akár bezárhatja és kinyithatja autóját. Sőt, az autóban élvezheti a felhőalapú navigációt a hangvezérlés funkcióval, a valós idejű közúti eseményekről és forgalmi információkról szóló értesítéseket, valamint láthatja a parkolók elérhetőségét.

A LEGTÖBBET HOZZA KI A PLUG-IN HIBRID ÉLMÉNYBŐL

Az elektromos hajtás lehetőségéből a lehető legtöbbet hozhatja ki azzal, hogy mobiltelefonján bárhol is folyamatosan követheti az RX 450h+ plug-in hibrid töltöttségi szintjét és hatótávolságát. A használat megkönnyítése érdekében még havi töltési összefoglalókat is készít a rendszer.**

ÚJ 14” ÉRINTŐKÉPERNYŐ

Az új RX-ben található Lexus Link Pro rendszert a legjobb felhasználói élményt, valamint a kivételes sebességet és könnyű használhatóságot szem előtt tartva tervezték. Középpontjában a 14”, nagy felbontású érintőképernyő áll, amely tökéletesen van elhelyezve, így vezetés közben is könnyen kezelhető. Amellett, hogy hozzáférhet olyan funkciókhoz, mint a navigáció, az audio és a klímavezérlés, okostelefonja* alkalmazásait is megjelenítheti az Android Auto® vagy a vezeték nélküli Apple CarPlay® segítségével.

LEXUS HANGVEZÉRLÉS

A mesterséges intelligencia és az online, felhő alapú információk összjátékán alapuló Lexus hangvezérlésnek köszönhetően Önnek nem kell a gombokkal foglalkoznia, hanem csak az útra koncentrálni. Anélkül, hogy le kellene vennie a kezét a kormányról, a Lexus hangvezérlés több mint 100 különböző formában kínál lehetőséget arra, hogy olyan funkciókat kezeljen, mint a telefon, a navigáció, az audio, a klíma, az ülések vagy éppen az online információk elérése.

*Csak a kompatibilis okostelefonok esetén.

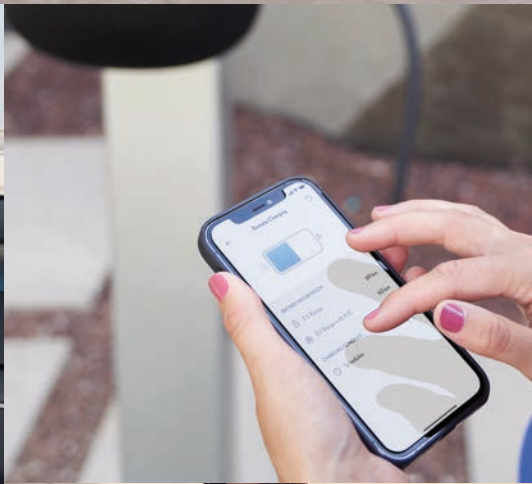



TAPASZTALJA MEG AZ ÚTTORÓ TECHNOLOGIÁTI!

AZ ÁLOM VALÓRA VÁLÍK

Az 1990-es években a luxusautókat nagy fogyasztású motorok jellemezték. Az ezredfordulón azonban a világ felébredt, és észrevette, hogy a károsanyag-kibocsátás csökkentésére van szükség, méghozzá a belső égésű motorok jelentőségének redukálásával. Egy új hajtáslánc-megoldás kellett, és az első prémium autómárka, amely erre az útra lépett, a Lexus volt.

Az összes fontos hibrid alkatrészt házon belül fejlesztettük és gyártottuk, így autóink tökéletesen kifinomultak, élménydúsak és hosszútávon is megbízhatóak lettek.

Két évtizeddel később a Lexus álma a károsanyag-kibocsátástól mentes luxusutazásról egy konkrét tervvé formálódott. Minden egyes elektromosított autónkkal közelebb kerülünk a végső célunkhoz.



ÉREZZE A LENDÜLETET!

ÚTTORÓ ÉS PIACVEZETŐ A LUXUSAUTÓK ELEKTROMOSÍTÁSÁBAN

Az első prémium szedánunk több mint 30 évvel ezelőtti bemutatója óta a Lexus a kivételes megjelenés, a minőség, és kifinomultság szinonimája lett. A legfontosabb azonban mégis az, hogy a Lexus egy olyan vállalat, amely sosem hátrál meg az innováció elől, és mindig az Önök igényeit prioritizálja. Ennek az egyedülálló hozzáállásnak köszönhető, hogy 2005-ben megszületett a világ első prémium hibridje, az RX 400h SUV.

ÖNTÖLTŐ HIBRID, PLUG-IN HIBRID VAGY TISZTÁN ELEKTROMOS

Jelenleg a Lexus hat kiváló öntöltő hibrid hajtású modellt kínál, és a világ útjain futó prémium hibridek többségét a Lexus emblémája díszíti. Nincs még egy luxusautómárka, amely versenyezhetne velünk a hibridek fejlesztésében, gyártásában, háttérszolgáltatásaiban és újrahasznosításában. Öntöltő hibridjeinket sosem kell külső áramforrásból feltölteni, és mindegyikben rendelkezésre áll az elektromos hajtás (EV) üzemmód is, hogy Ön üzemanyag-fogyasztás nélkül, nulla károsanyag-kibocsátással autózhasson.

Az új "Lexus Electrified" jövőképünk első szereplőjeként 2020-ban bemutattuk a tisztán elektromos UX 300e modellt. Az elektromosítás következő állomásaként pedig az első plug-in hibrid Lexus, az NX 450h+ bővítette a kínálatot, amihez a dedikált elektromos platformra épülő RZ 450e csatlakozik.

A „LEXUS ELECTRIFIED” A JÖVŐ

Bár a Lexus öntöltő hibrid modelljeinek kínálata rendkívül sikeres, eszünkbe sem jut, hogy most megpihenjünk. Éppen ezért indítottuk útjára "Lexus Electrified" víziókat az LF-30 Electrified koncepcióautóval. A "Lexus Electrified" arra született, hogy új szintre emelje a vezetési élményt, méghozzá az elektromos hajtásláncok és egy kifejezetten elektromos autók számára tervezett platform segítségével. Az LF-30 Electrified képében igyekeztünk betekintést adni jövőképünkbe, méghozzá a merész külsőt és a vezetőközpontú utasteret kiemelve, amelyek a "Lexus Electrified" kulcspontjai. Az elektrifikáció terén szerzett több mint két évtizedes tapasztalattal, a mechanikus kapcsolat nélküli, steer-by-wire kormányzással és a fejlett úttartás szabályozással olyan vezetési élményt nyújt az autó, mint korábban semmi más.

Fedezzen fel még többet: www.lexus.hu/electrified

LEGYEN MÉG KÖRNYEZETTUDATOSABBI!

ÉREZZE A VILÁG LEGFEJLETTEBB HIBRID TECHNOLÓGIÁJÁNAK EREJÉT!

MI AZ A LEXUS ÖNTÖLTŐ HIBRID?

A kiemelkedően finom járású benzínmotort és az egy vagy több elektromotort párosító Lexus öntöltő hibridek mindig is a mércét jelentették a prémium autók világában. Az Ön kényelme érdekében a Lexus hibridek magukat töltik lassítás és fékezés közben, így nem kell aggódnia a hálózati töltés, vagy az akkumulátor hatótávolsága miatt. Csak dőljön hátra az RX 350h modellben, és élvezze az erőt és irányítást; mindezt annak tudatában, hogy autója takarékosabb és jóval kevesebb károsanyagot bocsát ki, mint a hagyományos erőforrással szerelt autók.

MI AZ A LEXUS NAGYTELJESÍTMÉNYŰ HIBRID?

Az új szintre emelt RX 500h nagyteljesítményű hibrid a Lexus első turbófeltöltős hibridje, amely a csúcskategóriás elektromos teljesítményre szomjazó ügyfelek számára készült. Az erőt egy új hibrid rendszer biztosítja, amely egy 2,4 literes benzines turbómotorból és egy 6 fokozatú automata sebességváltóból áll. Ez a fejlett, új öntöltő hibrid hajtáslánc lenyűgöző erőt és kiváló dinamizmust biztosít a Lexus exkluzív új hajtástechnikájának köszönhetően, amelynek része a DIRECT4 összkerékhajtás is.

MI AZ A LEXUS PLUG-IN HIBRID?

Az új RX 450h+ modellben az úttörő Lexus plug-in hibrid technológiánknak köszönhetően, elektromos üzemmódban akár 65 kilométeres (vegyes ciklusban, városi használatban akár 90 kilométeres) tisztán elektromos, károsanyag-kibocsátás nélküli hatótáv áll rendelkezésére, mindez ráadásul kiemelkedő kifinomultsággal és kiváló gyorsulási képességgel karöltve. A lítium-ion akkumulátor lemerülését követően a Lexus verhetetlen hatékonyságú öntöltő hibrid hajtáslánc veszi át a plug-in hibrid hajtás helyét, mely alacsony üzemanyag-fogyasztást és károsanyagkibocsátást biztosít az utazásának hosszától függetlenül. Az erőteljes öntöltő hibrid teljesítmény és a kiváló elektromos hatótávolság lenyűgöző kombinációja a Lexus elektromosítás terén elért több mint 15 éves vezető szerepének eredménye.





MIÉRT FONTOS AZ ELEKTROMOS HAJTÁSOK BEVEZETÉSE?

Az üvegházhatású gázok mérséklése érdekében, és hogy célunkat elérve nulla emissziójú vállalattá váljunk, létfontosságúnak tartjuk az autók elektromosítását. A világ legelső hibrid hajtású luxusautója, az RX 400h 2005-ös bemutatása óta a Lexus mindent megtesz azért, hogy a környezetbarát öntöltő hibridek széles körben elterjedjenek. Amellett, hogy csökkentjük autóink károsanyag-kibocsátását, 2050-re azt is el szeretnénk érni, hogy a Lexus-gyárak zero széndioxid-kibocsátással és minimális vízfelhasználással működjenek.

MILYEN ÉRZÉS EGY LEXUS HIBRID TULAJDONOSÁNAK LENNI?

Legyen szó akár az RX 500h, az RX 450h+ vagy az RX 350h modellről, mindent megteszünk azért, hogy a Lexus hibrideket ugyanolyan élvezet legyen vezetni, mint birtokolni. Európa útjait jelenleg mintegy 500.000 Lexus hibrid rója, amelyek egytől egyig ultramodern japán üzemünkben készültek, olyan minőségi előírások alapján, amelyeket világszerte rengeteg megbízhatósági díjjal jutalmaztak. Ugyanakkor autóink nemcsak hihetetlenül kiegyensúlyozottan és megbízhatóan működnek, hanem fenntartási költségük is alacsony: az alacsony fogyasztás mellett a fékek, a gumik és más alkatrészek kevésbé kopnak, köszönhetően az energiavisszanyerő fékezésnek és a fejlett teljesítményvezérlő rendszereknek.

LEXUS ÖNTÖLTŐ HIBRID

Dőljön hátra, és élvezze azt a páratlanul kifinomult élményt, amelyet a benzinmotor és az elektromotorok zseniális összjátéka biztosít a Lexus öntöltő hibrid rendszerben!

ÁLLANDÓ TEMPÓNÁL SZINTE HANGTALAN SUHANÁS

A Lexus öntöltő hibridek vezetése pihentető és könnyed érzés. Magasabb sebességtartományokban az RX 350h kiemelkedően csendes 2,5 literes benzinmotorja, illetve az RX 500h lenyűgöző, 2,4 literes turbómotorja halkán kapcsolódik be a hajtásba, és ha szükség van rá, az elektromotor(ok) is rásegít(enek) a hajtásra. Amikor a motor optimális fordulatszámokon dolgozik, akkor a fel nem használt energiát az autó az akkumulátor töltésére használja fel. Az alacsony károsanyag-kibocsátás és fogyasztás mellett a benzinmotor és az elektromotor(ok) szinte tökéletes összhangja adja azt a kivételes vezetési élményt, ami meghatározza az RX karakterét.

ZÉRO EMISSZIÓ ALACSONY SEBESSÉGNÉL

Elinduláskor és az alacsonyabb sebességtartományokban az RX 500h és az RX 350h hajtások erős elektromotor(jai) gondoskodnak az elindulásról. Ilyenkor az autók szinte teljesen hangtalanul, üzemanyag-fogyasztás és károsanyag-kibocsátás nélkül haladnak.



ENERGIA-VISSZANYERŐ FÉKEZÉS, NINCS SZÜKSÉG TÖLTÉSRE

Lassulásnál, egyenletes tempójú haladásnál és megállásnál a benzinmotor csendben kikapcsol, megszüntetve a károsanyag-kibocsátást. Ha Ön fékezik, vagy leveszi lábát a gázpedálról, az energia-visszanyerő fékrendszer hasznosítja a mozgási energiát, mely más autókban ilyenkor kárba vész. Az RX hibrid rendszerei ezt az energiát elektromos árammá alakítják, és az akkumulátorban tárolják azzal az energiával együtt, amely magasabb sebességtartományokban vált feleslegessé.

ERŐTELJES, EGYENLETES GYORSULÁS

A Lexus öntöltő hibridjeinek vezetése igazi élmény. Dinamikus gyorsítás során az RX modellek erőteljes benzinmotorjai mellett az elektromotor(ok) is azonnal bekapcsolód(nak) a hajtásba, és az erőforrások együttese kiváló nyomatékot biztosít a tempó lendületes és egyenletes fokozásához - éppen, amikor Önnek szüksége van erre.

LEXUS PLUG-IN HIBRID

Az új Lexus plug-in hibrid hajtásláncunk kombinálja a negyedik generációs Lexus öntöltő hibrid rendszer és az elektromos autó (EV) technológiájának előnyeit. A "plusz jel" az RX 450h+ névben az autó kiemelkedően erős lítium-ion akkumulátorára és nagy, tisztán elektromos hatótávolságára utal.

TOBB MINT 65 KILOMÉTERES TISZTÁN ELEKTROMOS HATÓTÁV

Az RX 450h+ négy beállítással rendelkező üzemmód-választója biztosítja, hogy utazásai mindig zökkenőmentesek és élvezetesekek legyenek. Az EV üzemmód teljes mértékben kiaknázza az akkumulátor képességeit, ezzel 65 kilométeres (vegyes ciklusban, városi használatban akár 90 kilométeres) tisztán elektromos hatótávot biztosít. A felett, 18,1 kWh kapacitású lítium-ion akkumulátor közel hangtalan és károsanyag-kibocsátás nélküli utazást tesz lehetővé akár 135 km/órás sebességnél is.

GYORSÍTÁS IGÉNY SZERINT

Auto EV/Hybrid üzemmódban a benzinmotor a gázadás mértékétől függően kapcsolódik be a hajtásba. Ilyenkor az autó gyorsan és egyenletesen fokozza a tempót, és akár 6,5 másodperc alatt képes elérni a 100 km/órás sebességet.



TOLTÉS MENET KÖZBEN

Amennyiben azonnal szüksége lenne az akkumulátor töltésére - például egy későbbi, károsanyag-kibocsátás mentes övezetbe való behajtáshoz -, a Battery Charging üzemmóddal lehetősége nyílik erre.

KÉTMILLIÓ HIBRID TAPASZTALATÁVAL A HÁTUNK MÖGÖTT

A negyedik generációs Lexus öntöltő hibrid technológiájának köszönhetően, amikor EV vagy Auto EV/Hybrid üzemmódban lecsökken az akkumulátor töltöttsége, akkor a rendszer automatikusan a kiemelkedően hatékony Hibrid beállításra kapcsol.

TOLTÉS OTTHON VAGY NYILVÁNOS HÁLÓZATON

A maximális elektromos hatótávolság és teljesítmény elérése érdekében tölts fel az akkumulátort otthoni Lexus töltőjével vagy egy nyilvános töltőponton!



RX 450h+

A kivételesen csendes, és mindössze 1,1 - 1,2 g/km súlyozott kombinált széndioxid-kibocsátással büszkélkedő RX 450h+ Lexus plug-in hibrid hajtása új mércét állít fel a „kompromisszummentes” elektrifikált járművek mezőnyében. 309 lóerős teljesítményével 6,5 másodperc alatt éri el a 100 km/órát, amihez a nagy kapacitású plug-in hibrid rendszer is hozzájárul. Ez utóbbi egy 2,5 literes benzinmotort kombinálja egy elektromotorral/generátorral és egy 18,1 kWh lítium-ion akkumulátorral. A 65 kilométeres elektromos hatótávolság (kombinált ciklusban, városban akár 90 km) mellett az RX 450h+ akár 135 km/órás sebességet is képes elérni EV módban.



RX 500h

A lenyűgöző RX 500h nagyteljesítményű hibrid az első turbófeltöltős hibridünk. A 2,4 literes turbómotorból és hatfokozatú automata sebességváltóból álló, teljesen új hibrid rendszer által leadott 371 lóerős (273 kW) teljesítmény révén 6,2 másodperc alatt képes elérni álló helyzetből a 100 km/órás sebességet. Az út és a kormánykerék közötti közvetlen kommunikációt biztosító DIRECT4 összkerekhajtási rendszer elképesztő stabilitást biztosít még nagy sebességnél is.

RX 350h

A minden helyzetben kényelmet és magabiztosságot nyújtó RX 350h öntöltő hibrid rendszere zökkenőmentesen biztosítja a 2,5 literes benzinmotor és az elektromotor(ok) közös munkájából származó 250 lóerőt (184 kW). Az eredmény mindössze 7,9 másodperces 0-100 km/órás gyorsulás és kiemelkedő hatékonyság, ami 142-149 g/km széndioxid-kibocsátással és 6,3-6,6 l/100 kilométeres üzemanyag-fogyasztással párosul. Annak köszönhetően, hogy a rendszer újratöltődik menet közben, kiguruláskor vagy fékezéskor, mindig élvezheti a kivételes hatótávolságot.



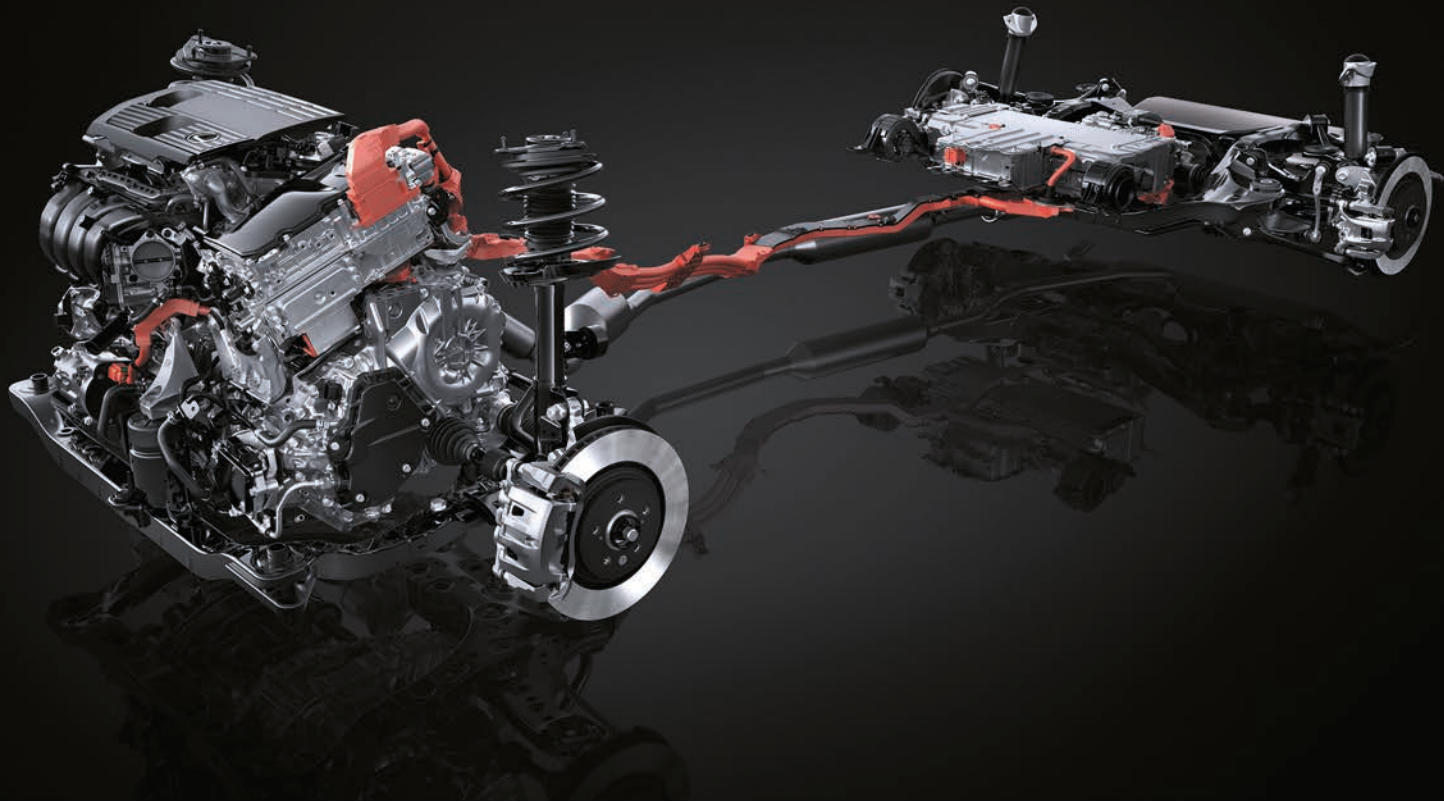

RX 350h ÉS RX 500h | ÖNTÖLTŐ HIBRID

2,5 LITERES BENZINMOTOR (RX 350h)

Az RX 350h új 2,5 literes benzinmotorja jelentős előrelépést hozott az előző generációhoz képest, hiszen elérte a világ élmezőnyébe tartozó 41 százalékos termikus hatásfokot. Az új erőforrás is Atkinson-ciklusú, többlyukú D-4S közvetlen és közvetett üzemanyag-befecskendezést, a szívórendszer pedig elektromos VVT-iE egységet kapott. A környezetvédelem szempontjából fontos, hogy ez az új hibrid a 250 lóerős teljesítményt mellett mindössze 142-149 g/km széndioxid-kibocsátással rendelkezik.

2,4 LITERES TURBÓS BENZINMOTOR (RX 500h)

Az erőt egy új hibrid rendszer biztosítja, amely egy 2,4 literes benzines turbómotorból és egy 6 fokozatú automata sebességváltóból áll. A 371 lóerős teljesítmény és a DIRECT4 összkerék-hajtás letaglózó gyorsulást és kiemelkedő vezethetőséget kínál. Az első elektromotort a motor és a váltó közé helyezték el, és mindkét oldalán található tengelykapcsoló, ezzel kiemelkedő rugalmasságot biztosítva az erőátvitelben.

PRECÍZ VÁLTÓMŰ (RX 350h)

Az egyenletes hajtás érdekében az első elektromotor, a generátor és a teljesítményelosztó mechanizmus egy közös, kifinomult hibrid váltóműben kapott helyet. A motor/generátor többtengelyes elrendezésének köszönhetően kiemelkedően kisméretű egység kategóriaelső hatékonyságot, csendes működést és teljesítményt kínál.

NIKKEL-METÁL-HIBRID AKKUMULÁTOROK

Az RX 350h és RX 500h modellekhez újonnan kifejlesztett, hátsó ülések alá szerelt nagyteljesítményű nikkkel-metál-hibrid akkumulátorok hozzájárulnak a tágas utastérhez, a kiváló teljesítményhez és hatékonysághoz. Bár kompakt méretekkel rendelkeznek, ezek az akkumulátorok jobb töltési teljesítménnyel büszkélkedhetnek. Mindemellett a hűtőrendszert is optimalizálták.

TELJESÍTMÉNYVEZÉRLŐ EGYSÉG (PCU)

A közvetlenül a váltó felett elhelyezkedő, kompakt PCU alacsony orrkialakítást tett lehetővé, mely javítja az aerodinamikát és csökkenti az üzemanyagfogyasztást. Mindeközben az áramkört lap méretének csökkentéséből származó kompakt méretek és alacsony tömeg csökkenti a teljesítményvesztést és javítják a hűtés hatékonyságát.

E-AXLE (RX 500h)

Az RX 500h egy 103 lóerős hátsó e-Axle rendszerrel büszkélkedhet: ez egy moduláris csomag, amely egy motorból, egy hajtóműből és a hátsó kerekek között elhelyezett vezérlőegységből áll. Kompakt méretei több helyet biztosítanak az utastérben és a csomagteremben is.

DIRECT4 (RX 500h)

Az RX 500h erőátvitelét a DIRECT4, a Lexus új, exkluzív hajtási technológiája vezérli. Ez a fejlett, új rendszer minden vezetési helyzetben folyamatosan egyensúlyba hozza az erőt és a nyomatékot az első és a hátsó tengely között, pontosabban, mint azt bármely mechanikus rendszer valaha is meg tudná tenni. A DIRECT4 az út és a kormánykerék között jobb kommunikációt, nagyobb stabilitást és kiváló menetdinamikát biztosít nagy tempónál.

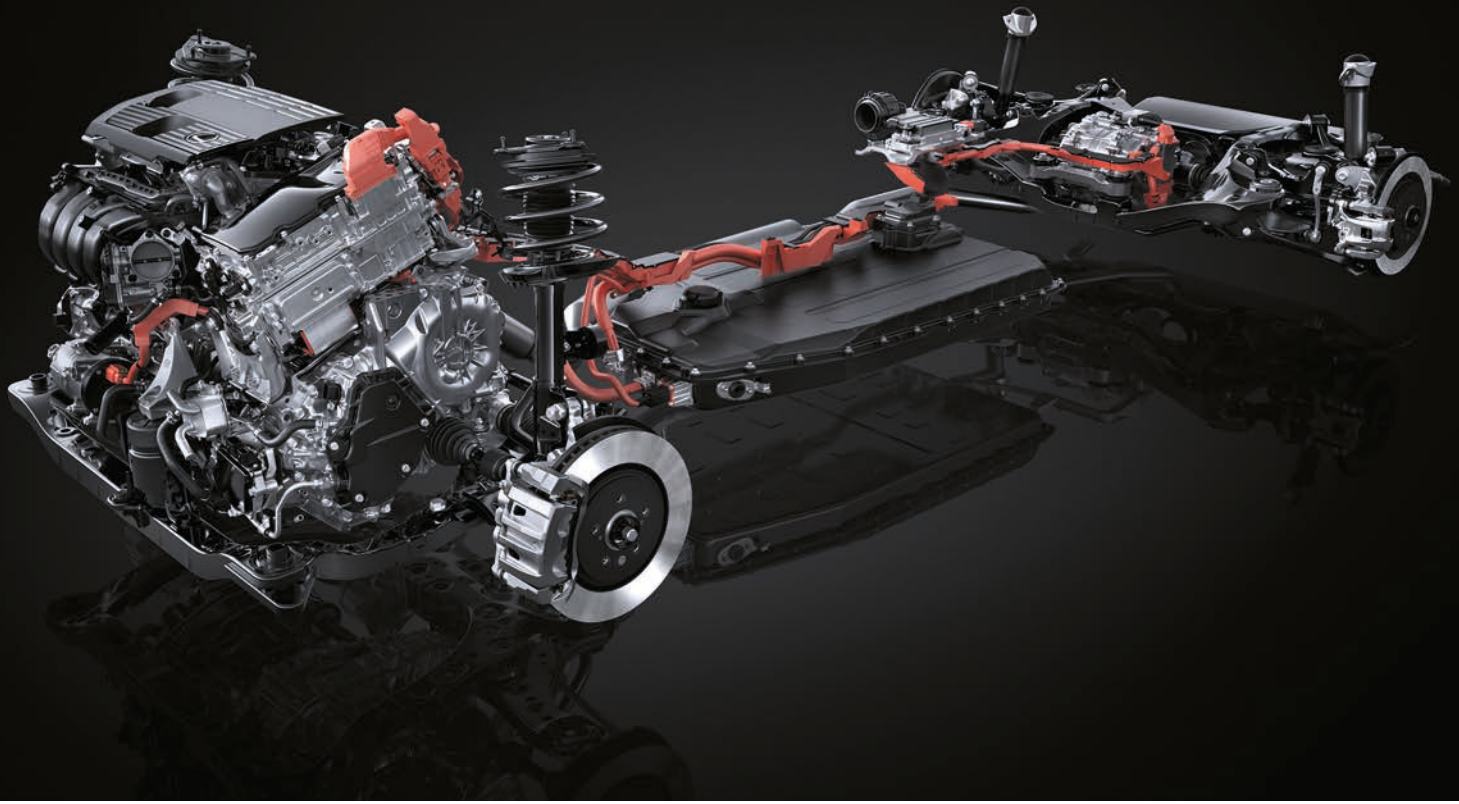

RX 450h+ | PLUG-IN HIBRID

2,5 LITERES BENZINMOTOR

Az RX 450h+ ugyanazt a kiváló, 41 százalékos termikus hatásfokával a világ élmézőnyébe tartozó 2,5 literes benzinmotort kapta, amit az RX 350h. Ráadásul plug-in hibrid mivoltának köszönhetően a teljes széndioxid-kibocsátás hihetetlenül alacsony, mindössze 24-26 g/km.

PRECÍZ VÁLTÓMŰ

Az RX 450h+ hibrid váltóműve a kategória egyik legalacsonyabb fogyasztását és egyik legjobb vezetési élményét biztosítja. A kiemelkedően pontos váltómű és a 182 lóerős motor/generátor az első kerekek hajtásán kívül elektromosságot termelnek fékezés és kigurulás közben.

E-FOUR (RX 350h ÉS RX 450h+)

Az új RX 350h és RX 450h+ modellekben megtalálható E-FOUR elektromos összerék-hajtási rendszert továbbfejlesztették - az 54 lóerős hátsó elektromotor folyamatosan üzemel, így nagyobb nyomatékot és nagyobb tapadást biztosítva.

TELJESÍTMÉNYVEZÉRLŐ EGYSÉG (PCU)

Az új PCU-t a nagykapacitású lítium-ion akkumulátorhoz igazítottuk. A hátsó ülések alatti DC/DC átalakítóhoz egy boost konverter is kapcsolódik, így a teljesítmény nagyobb, míg a méret kisebb lett. Az alacsony orrkialakítás érdekében közvetlenül a váltó fölé helyezett nyolc rétegű szerkezetben foglalnak helyet a plug-in hibrid rendszer vezérléséhez szükséges áramkörök.

LÍTIUM-ION AKKUMULÁTOR

A tágas utastér, a 612 literes csomagtér és az alacsony súlypont elérése érdekében a 18,1 kWh-s lítium-ion akkumulátor az utascella alatt, a padlóban található. Az új akkumulátorcsomag 96 nagy kapacitású lítium-ion akkumulátorcellát tartalmaz, ezzel elérve az akár 65 kilométeres hatótávot EV üzemmódban (vegyes ciklusban, városban 90 kilométer közötti érték érhető el).

AKKUMULÁTOR HŰTŐ- ÉS FŰTŐRENDSZER

A Lexus mérnökei különösen kifinomult akkumulátor hűtőrendszert terveztek az RX 450h+ modellhez. A vízűtéses rendszereknél biztonságosabb, kisebb méretű és könnyebb hűtőközeg lehűti az akkumulátort, ezáltal javítja a teljesítményt, a hatékonyságot és megnöveli élettartamot. Mivel hideg időben csökkenhet a hatótávolság, így az akkumulátorok alatt elektromos fűtőelemek is megtalálhatóak.

AC TÖLTŐPORT

Az autó jobb oldalán található AC töltőcsatlakozó mellett az RX 450h+ modellhez egy 6,6 kW maximális teljesítményű fedélzeti töltő jár.

01. ELEGANCE 19" KÖNNYŰFÉM KERÉKTÁRCSÁK

Az Elegance felszereltségi szinthez járó, sötétszürke-metál, csiszolt részletekkel ellátott ötküllös keréktárcsák az RX dinamikus megjelenését hangsúlyozzák.

02. PRESTIGE 21" KÖNNYŰFÉM KERÉKTÁRCSÁK

A Prestige felszereltségi szinthez tervezett, 20 küllős, 21" csiszolt felületű keréktárcsákhoz tökéletesen illik a sötétszürke-metál szín.

03. LUXURY 21" KÖNNYŰFÉM KERÉKTÁRCSÁK

A kifejezetten a legmagasabb felszereltségi szinthez megalkotott, 20 küllős, 21" keréktárcsák látványos színt és csiszolt részleteket kaptak, ezzel összetéveszthetetlen megjelenéssel felruházva az RX-et.

04. ÚJ ORSÓ FORMÁJÚ TEST / JELLEGZETES HŰTŐRÁCS

Az elektromosítás felé haladva tervezőink vállalták azt a kihívást, hogy integrálják az új „orsó formájú test” formai identitást az új RX megjelenésébe. Ez a hűtőrács karosszériába való nagyobb mértékű beolvadását eredményezte, amely érezteti az autó elektromosított hajtását és szembetűnővé teszi az alacsony súlypontot. A kompaktabb és karcsúbb fényszórók, a légbeömlők és a szélesebb nyomtáv (15 mm) tovább erősítik a stabil, magabiztos megjelenést.

05. LED FÉNYSZÓRÓK / TELJES NAPPALI MENETFÉNY (DRL)

Az elegáns kialakítású lámpák az L-alakú nappali menetfényt egy kétprojektoros LED egységgel kombinálják, így határozott kiállást biztosítanak.

06. TRIPLA-LED FÉNYSZÓRÓK / TELJES NAPPALI MENETFÉNY (DRL)

Karcsúbb, elegánsabb és vízszintesebb kialakításával a lenyűgöző, háromprojektoros LED fényszórók a BladeScan® adaptív távfényvezérléssel (AHS) igazán kifinomult megjelenést biztosítanak. A lámpatestet a Lexus jellegzetes, nappali menetfényei emelik ki.

07. JELLEGZETES HÁTSÓ LEXUS FÉNYCSÍK

Hátul a Lexus új formanyelvének jellegzetes eleme kapott helyet: az összefüggő fénycsík és az L-alakú helyzetjelzők az új RX teljes szélességében végighúzódnak. Ez az egyetlen vonalból álló hátsó fénytest kiemeli az autó ikonikus formáját, míg a szélesebb hátsó nyomtáv (50 mm) fokozza az autó dinamikus kiállítását.

08. ÚJ HÁTSÓ LEXUS LOGÓ

Az autó hátuljának közepén elhelyezett, újratervezett LEXUS felirat modern és könnyen azonosítható megjelenést ad az újdonságnak, míg a típusfelirat a jobb alsó sarokba került.

09. „LEBEGŐ TETŐ” KIALAKÍTÁS, HÁTSÓ OSZLOPOK

Az autó kupészerű sziluettjét biztosító fekete hátsó oszlopok még inkább háromdimenziós hatást keltenek.

10. NAPFÉNYTETŐ

Az elektronikusan billenthető és csúsztható napfénytető a szabadság, a tágas tér és a fényesség érzését nyújtja.

11. PANORÁMATETŐ

A tetősínekkel együtt elérhető lenyűgöző panorámatető már nyitható is. Az utastérben extra fejteret és napfényt biztosító megoldás egy elektromosan működő árnyékolóval rendelkezik, mely nem engedi az autó utasterébe az égető napsugarakat.

12. E-LATCH

A japán Shoji ajtók kecsessége ihlette az új RX E-Latch ajtónyitó rendszerét, amely csupán egy egyszerű, könnyed mozdulatot kíván az ajtók nyitásához.

13. ELEKTROMOS MOZGATÁSÚ, LÁBBAL NYITHATÓ CSOMAGTÉRAJTÓ

A gyorsan mozgó és reagáló, távirányítóval is működtethető csomagtérajtó magabiztosságot kölcsönöz, főleg mikor kezeiben csomagok vannak. Amennyiben a kulcs a zsebében vagy a táskájában van, egyszerűen csak a hátsó lökhárító alá kell helyeznie a lábát, és a csomagtérajtó automatikusan kinyílik vagy becsukódik.



01. TAZUNA VEZETŐTÉR

Annak érdekében, hogy az utasteret még vezetőközpontúbbá tegye, a Lexus kifejlesztette a Tazuna koncepciót, melynek jelentése „gyeplő”. A Tazuna ennek megfelelően a közvetlen, mégis intuitív irányításra összpontosít. Az információforrások, mint például a központi képernyő, a multi-információs kijelző, a műszeregység és a head-up display tökéletesen vannak csoportosítva, így tartalmuk leolvasása minimális szem- és fejmozgást igényel. Hasonlóképpen, a főkapcsolók és kezelőszervek is könnyen elérhetők.

02. ÚJONNAN MEGFORMÁLT KORMÁNYKERÉK

Mivel a kormánykerék és a váltókar jelentősen befolyásolhatja a vezetési élményt, ezért a tervezők és a Lexus Takumi mesterek összedolgoztak, hogy tökéletesítsék ezeket. A kormánykerék esetében annak formájára és keresztmetszetére különös hangsúlyt fektettek, hogy kiváló tapintást és fokozott stabilitást biztosítsanak. A hüvelykujjtartókat és az érintésérzékeny kapcsolókat is átalakították.

03. TAKUMI MINŐSÉGŰ UTASTÉR

A Tazuna utastér-kialakítás és a prémium SUV modellek tágasságának erőteljes kombinációját nyújtja az autó olyan anyagokkal, mint a kiemelkedő minőségű bőrök vagy a Takumi minőségű velúr - amelyet a Lexus „L” dombornyomásával díszítettek. Ezek pontosan olyan egyedi megjelenést nyújtanak, amelyet a Lexus belső tervezői megálmodtak az RX számára.

04. ÚJONNAN TERVEZETT UTASTÉR ÉS ÜLÉSEK

Az RX tervezői minimalista, ugyanakkor intuitív és átgondolt belső teret kívántak létrehozni a legjobb minőségű anyagok felhasználásával. Az első és a hátsó üléseket újratervezték, hogy első osztályú kényelmet, megtámasztást és fűtést/szellőzést kínáljanak. A megfelelő ergonomiai alátámasztás érdekében a derék körül homorú formát alakítottak ki az ülés oldalain.

05. VALÓDI BŐRTŐL MENTES UTASTÉR

Az új RX egyik legfontosabb újdonsága az állati bőr felhasználása nélkül megalkotott belső tér elérhetősége, amelyet a környezettudatos fogyasztók növekvő igényeire reagálva alkottunk meg. Elegance felszereltségi szinten nemcsak az üléseket, hanem a kormánykereket és a váltógombot is kiváló minőségű vegán szintetikus bőr borítja. Az ügyfelek választhatnak a fekete és a kagylófehér árnyalatok között.

06. VARIÁLHATÓ TÉR

Az új RX tágas csomagteret és öt luxust biztosító ülést kínál kiváló lábtérrel. Az első és a hátsó utasok csípője közti 1010 milliméteres távolságnak (ami 10 mm-es növekedést jelent az előző modellhez képest), az új tervezésű üléseknek és az intelligensebb elrendezésnek köszönhetően az RX belül tágasabbnak tűnik. A 30 milliméterrel csökkentett rakodómagasságnak köszönhetően a csomagtartó könnyebben használható, a csomagtér pedig 50 milliméterrel hosszabb lett az újragondolt csomagterajtó kialakításának hála. Ez az extra hossz lehetővé teszi nagyobb tárgyak szállítását, míg a 40:20:40 arányban osztott hátsó üléseken hosszú tárgyak, például sílécék vagy szőrdeszák is elférnek.

07. 3 ZÓNÁS KLÍMAVEZÉRLÉS

Az S-Flow klímavezérlés intelligens módon automatikusan beállítja az utastér hőmérsékletét a környezeti feltételekhez igazodva, így kiváló üzemanyag-fogyasztást és optimális kényelmet biztosít mind a 3 zónában - a vezető, az első utas és a hátsó utasok számára.

08. LEXUS OMOTENASHI VENDÉGSZERETET

Amint kinyitja a vezetőoldali ajtót, az RX műszeregysége az autó sziluettje mellett név szerint üdvözi Önt. Amikor lenyomja a fékpedált, az indítógomb mögötti világítás finoman pulzálni kezd, majd a vezetőtér különböző grafikák és hangok együttesével életre kel, míg a szélvédőre vetített vezetési információk és a 14" érintőképernyő az útra irányítják figyelmét.

09. AMBIENT BELSŐ VILÁGÍTÁS

Az új Lexus ambient belső világítás funkciójának köszönhetően az RX 64 árnyalatot tartalmazó hangulatvilágítását a saját kedvére szabhatja. Az L-finesse filozófiánkat alapul véve a Lexus belső tervezői 14 szintet fejlesztettek ki, amelyek a gyönyörű természeti jelenségek látványa által ébresztett érzéseket hivatottak felidézni. Ezen árnyalatok célja, hogy biztosítsák az omotenashi vendégszeretetet a következő témákon keresztül:

- Gyógyulás: Nyugodt árnyalatok teremtenek gyógyító környezetet, amelyben a természet zöldje, valamint az élet ereje és dinamizmusa munkálkodik.
- Pihenés: A meleg árnyalatok pihentető környezetet teremtenek, tele életerővel. A napfény ereje együtt rezonál a föld szívverésével.
- Éberség: Fehér tónusok teremtenek éberséget fokozó környezetet, mely a nappali fényt idézve ébreszti fel az elmét.
- Koncentráció: Misztikus hűvös árnyalatok teremtenek olyan környezetet az elme számára, amelyben könnyebb koncentrálni - mindezt az idő múlásának és a természet átmeneti állapotainak felidézésével.
- Izgalom: A tűz különböző színei teremtenek izgalmas környezetet a vezető számára, megidézve a lángok számtalan lenyűgöző árnyalatát.



01-02-03



04



05



06



07



08



09

01. LEXUS LINK PRO

A sokkal gyorsabb és könnyebben kezelhető 14" érintőképernyő Lexus Link Pro rendszerrel és beépített hibrid navigációval van szerelve.

02. EXTRA NAGY, 14" ÉRINTŐKÉPERNYŐ

A pihentető használat érdekében tökéletesen elhelyezett, nagyfelbontású 14" érintőképernyő az egyik legnagyobb, amely elérhető a kategóriában, és olyan funkciókhoz biztosít hozzáférést, mint az audio, a navigáció vagy a klímabeállítások.

03. LEXUS HANGVEZÉRLÉS

A mesterséges intelligencia és a felhő alapú információk együttesével a Lexus hangvezérlés megkíméli Önt a gombok keresgélésétől, és lehetővé teszi, hogy teljes mértékben az útra koncentráljon. Beállíthatja a saját becenevét is, vagy olyan feladatokat adhat ki a Lexus hangvezérlésnek, hogy engedje le az egyik ablakot.

04. ONLINE SZOLGÁLTATÁSOK

A vezetési élmény fokozása érdekében olyan webes szolgáltatásokat biztosítunk, mint az online forgalmi információk, az utcai és az egyéb parkolási lehetőségek valós idejű elérhetősége, az időjárás-előrejelzések vagy éppen a böngésző.

05. OKOSTELEFON-INTEGRÁCIÓ

Az Android Auto® és a vezeték nélküli Apple CarPlay® alkalmazással az RX 14" központi kijelzőjén könnyedén megjelenítheti és kezelheti több okostelefonos alkalmazását.

06. LEXUS LINK CSATLAKOZTATOTT SZOLGÁLTATÁSOK

Üdvözli Önt a Lexus Link alkalmazás, amely a csatlakozási lehetőségek új világát hozza el, megfelelve ezzel a különleges Omotenashi szolgáltatási élményeknek. Ezek az intelligens és személyre szabható szolgáltatások segítenek Önnek megtervezni utazásait, parkolóhelyet találni vagy akár fejleszteni hibrid vezetési stílusát. Alakítsa át az RX-szel együtt töltött időt a következő szolgáltatások segítségével:

- Vezetési információk: Nyomon követheti utazásait és azok paramétereit, illetve megjelölheti üzleti útjait.
- Hibrid vezetési tréner: Segít, hogy még hatékonyabban tudja vezetni RX 350h, RX 450h+ vagy RX 500h modelljét.
- Saját autó keresés: Megállapítja autója helyzetét és elvezeti hozzá.
- Karbantartási napló: Segít követni RX modelljének karbantartásait.
- Visszajelző lámpák: Elmagyarázza a hiba jelzések jelentését, és tájékoztat az aktív hibákról.
- Őrangyal üzenetek: Értesíti Önt, ha nyitva hagyta autójának ajtajait, ablakait, vagy elfelejtette lekapcsolni a fényszórókat.

07. LEXUS LINK LEXUS LINK OKOS SZOLGÁLTATÁSOK

Tulajdonosként 10 évig térítésmentesen élvezheti a Lexus Link Csatlakoztatott Szolgáltatás csomagot. A Lexus Link Okos Szolgáltatás csomag szintén díjmentes az autó vásárlásától számított első négy évben, majd utána az előfizetés megújítható. A csomag a következő főbb szolgáltatásokat tartalmazza:

- Felhő alapú navigáció és hangvezérlés.
- Közúti események és valós idejű forgalmi információk.
- Klíma távvezérlés: Az RX távirányítású klímavezérlést is kínál, beleértve a kormányfűtést, ülésfűtést és az utastér hőmérsékletének beállítását.
- Távvezérelt nyitás/zárás
- Távvezérelt vészvillogó aktiválás

08. LEXUS LINK CSATLAKOZTATOTT SZOLGÁLTATÁSOK AZ RX 450h+ MODELLHEZ

A zökkenőmentes elektromos autózás érdekében, okostelefonján nyomon követheti az RX 450h+ modelljének töltöttségi szintjét és hatótávolságát. Emellett pedig a következő szolgáltatásokat is kínálja:

- A töltés ütemezése és irányítása távolról.
- Hozzáférés egy kiterjedt európai nyilvános töltőhálózathoz.
- Töltőpontok elérhetősége, töltési sebessége és árazása.

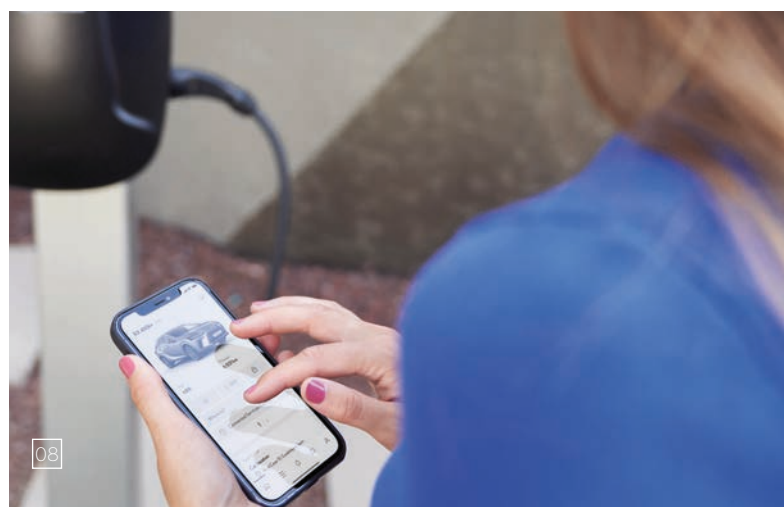
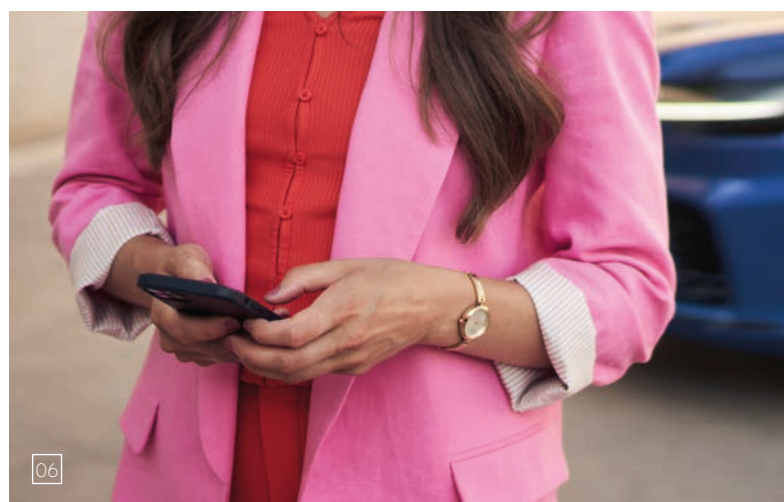

01. KÜLÖNÖSEN SZÉLES, 10" SZÉLVÉDŐRE VETÍTETT VEZETÉSI INFORMÁCIÓK

A jármű adatait színesben vetíti ki közvetlenül a sofőr elé. A nagyobb, 10" kijelző többek között a navigációs rendszer utasításait, a biztonsági asszisztensek állapotát, a jármű adatait és az audiorendszer beállításait is Ön elé varázsolják, így nem kell levennie a tekintetét az útról. Az érintőfelületekkel ellátott kormánykeréknek köszönhetően használata zökkenőmentes.

02. MULTI-INFORMÁCIÓS KIJELEZŐ

Ez a TFT (vékonyfilmes-tranzisztor) kijelző a műszeregység fő elemei között lett elhelyezve, és minden fontos információt megjelenít az Ön számára, beleértve a biztonsági figyelmeztetéseket és a navigáció utasításait is. A még teljesebb élmény érdekében a kijelző a képi világot és a megjelenített információkat is hozzáigazítja az aktuális vezetési üzemmódokhoz.

03. 12 HANGSZÓRÓS PANASONIC® AUDIORENDSZER

Az RX-ben egy éles hangokat biztosító, kiváló minőségű, 12 hangszórós Panasonic® audiorendszer áll rendelkezésre. Az elülső, 9 centiméteres műszerfali hangszórók befelé vannak fordítva, hogy gazdag hangszínt biztosítsanak, és visszaverjék a hangot az üvegről, lehetővé téve a tiszta és élénk hangzást. A középtartományú hangsugárzókhoz, a koaxiális hangsugárzókhoz és a mélysugárzókhoz a legmodernebb bambusz faszén növény opál membránt fejlesztettek ki. A szűk mély hangok és az élő hangzás érdekében egy 20 centiméteres mélynyomó került a csomagterbe. A nagy felbontású élő hangzás érdekében a tömörített forrásokat átalakítja a rendszer, hogy lehetővé tegye a nagy felbontású lejátszást.

04. 21 HANGSZÓRÓS MARK LEVINSON AUDIORENDSZER

Az RX közel hangtalan utastere tökéletes környezetet biztosít az egyedi, 21 hangszórós Mark Levinson Premium Surround audiorendszer számára. A magasabb felszereltségi szintekhez járó, az exkluzív audiopartnerünk által megalkotott rendszert kifejezetten az autó utasteréhez optimalizálták. Az új 3D Surround Mark Levinson Surround rendszer és a Quantum Logic Immersion segítségével páratlan 7.1 csatornás házimozsi élményt nyújtó ClariFi elemzi a tömörített hangforrást, és a kivételes hangminőség érdekében kiegészíti az elvesztett adatokat. A koncerttermi élményét tovább fokozva a csomagterben található 22 centiméteres mélynyomó gazdag és erőteljes hangzást produkál, élénken kifejezve az adott zene eredeti hangulatát és kontúrját.

05. VEZETÉK NÉLKÜLI TÖLTŐ / 6 DB USB CSATLAKOZÓ

A kompatibilis okostelefonokat és egyéb elektronikai eszközöket az indukciós elven működő, vezeték nélküli akkumulátortöltő segítségével is töltheti. A korábbiaknál 50 százalékkal gyorsabb rendszer kényelmes hozzáférést biztosít a középkonzol tárolórekeszében. Az eszközök töltése és csatlakoztatása érdekében az RX hat USB csatlakozóval rendelkezik, melyek közül öt töltésre, egy pedig adatátvitelre szolgál.



01



02



04



05

01. 3. GENERÁCIÓS LEXUS SAFETY SYSTEM +

Az új RX a legújabb aktív biztonsági és vezetőtámogató rendszerek előnyeit élvezi, amelyeket a balesetveszély még hatékonyabb felismerése érdekében továbbfejlesztettünk és további funkciókkal láttunk el. Ezek közé tartozik a proaktív vezetési asszisztens kormányrússal és az új éberség figyelő monitor, amely érzékeli a vezető fáradtságának vagy figyelmetlenségének jeleit.

02. TOVÁBBFEJLESZTETT ÜTKÖZÉST MEGELŐZŐ BIZTONSÁGI RENDSZER

A motorkerékpárok nappali észlelése mellett a továbbfejlesztett Lexus ütközést megelőző rendszer még több lehetséges ütközés elkerülését teszi lehetővé, például balra/jobbra kanyarodáskor, illetve bevágás esetén. Felismeri az ütközés kockázatát a szembejövő forgalommal vagy az átkelő gyalogosokkal, amikor egy kereszteződésben kanyarodik az autó. Az ütközések elkerülésének esélyét fokozza a vészhelyzeti kormányzássegítő asszisztens is.

03. ADAPTÍV SEBESSÉGTARTÓ AUTOMATIKA

A rendszer egy milliméteres hullámhosszú radar és egy kamera segítségével érzékeli az Ön előtt haladó járművet, és megfelelő követési távolságot tart. Ha az elől haladó jármű megáll, a rendszer az RX-et is állóra fékezi, ha az említett jármű elindul, az RX is elindul vele együtt. A rendszer korán észleli az elé vágó járműveket, és sáv- és nyomtartó rendszerrel együtt dolgozva automatikusan csökkenti a sebességet a kanyarokban. Az adaptív sebességtartó automatika az ellen is védelmet biztosít, hogy a sávon kívül haladó lassabb járművekkel ütközzön az RX.

04. VÉSZHELYZETI KORMÁNYZÁSSEGÍTŐ ASSZISZTENS

A vészhelyzeti kormányzássegítő asszisztens segít a manőverezésben, hogy megelőzze a véletlen sávelhagyást és az autó stabilitásának elvesztését.

05. PROAKTÍV VEZETÉSI ASSZISZTENS AKTÍV KORMÁNYASSZISZTENSSEL

A legújabb akadályfelismerő rendszerünkkel felszerelt RX úttörő, új proaktív vezetési asszisztense figyel a közlekedőket és az autó előtt lévő tárgyakat, illetve szükség esetén proaktívan vezérli a fékeket és a kormányzást, hogy biztonságos távolságot tartson tőlük. Ezenkívül a lassítási asszisztens a gázpedál felengedésekor egyenletesebb és biztonságosabb lassítást tesz lehetővé, amely egy kanyar vagy az elől haladó jármű közeledése esetén hasznos. A rendszer érzékeli a kanyarokat is, és beállítja a kormányzást segítő erőt a biztonságos és pontos kormányzás elősegítése érdekében.

06. SÁV- ÉS NYOMTARTÓ RENDSZER

A továbbfejlesztett sávkövető asszisztens a sáv közepén tartja az RX-et a „természetes sávkövetés” funkció segítségével. A tökéletesített kanyarkezelésnek köszönhetően a rendszer segítséget nyújt a kanyarokban is.

07. KIBŐVÍTETT BIZTONSÁGI CSOMAG

Míg a Lexus Safety System + az alapfelszereltség része minden európai modellben, a magasabb felszereltségi szintű változatok tulajdonosai a kibővített biztonsági csomaggal felszerelt autóval gazdagodnak, amely számos autonóm vezetési funkciót kínál. Ezek közé tartozik az új sávváltást támogató asszisztens és az első keresztirányú forgalomra figyelmeztető rendszer. Előbbi autópályás közlekedés során az irányjelző használatával lehetővé teszi az RX számára, hogy az adaptív sebességtartó automatika segítségével automatikus sávváltást hajtson végre. Az első keresztirányú forgalomra figyelmeztető rendszer segít biztonságosabbá tenni a vezetést a kereszteződésekben azáltal, hogy észleli a balról vagy jobbról közeledő járműveket, amelyek esetleg a holtterben rejtve maradtak, és figyelmezteti a vezetőt a szélvédőre vetített vezetési információ és a központi multimédia kijelző segítségével.

08. JELZŐTÁBLA FELISMERŐ RENDSZER

A továbbfejlesztett jelzőtábla felismerő rendszer (RSA) felismeri a közlekedési táblákat, és jelzi ezeket a vezető számára a multi-információs kijelzőn. Amikor a rendszer kapcsolódik az adaptív sebességtartó automatikához, akkor az autó automatikusan csökkenti a sebességét a jelzőtábla-felismerő rendszer által észlelt sebességkorlátozások szerint.

09. AUTOMATIKUS TÁVFÉNY-VEZÉRLÉS

Az automatikus távfény-vezérlés érzékeli a közeledő járműveket és automatikusan lekapcsolja a távolsági fényszórót, ezzel csökkentve a kockázatát a más vezetők elvakításából származó baleseteknek, miközben biztosítja, hogy Ön mindig az útra tudjon koncentrálni.

10. BLADESCAN® ADAPTÍV TÁVFÉNY-VEZÉRLÉS

Az úttörő BladeScan® adaptív távfény-vezérlés (AHS) jóval nagyobb látóteret biztosít a vezető számára, mint az átlagos LED fényszórók. Tizenkét LED fénye vetül a percenként 6000 fordulattal pörgő tükröklencsére, majd a fénycsóva egy lencsén keresztül lép ki a fényszóróból. Fáradtságos tesztheink bizonyították, hogy így előbb láthatóvá válnak a táblák és a gyalogosok, anélkül, hogy zavarnánk a többi közlekedőt.

LEXUS SAFETY SYSTEM +

01



02

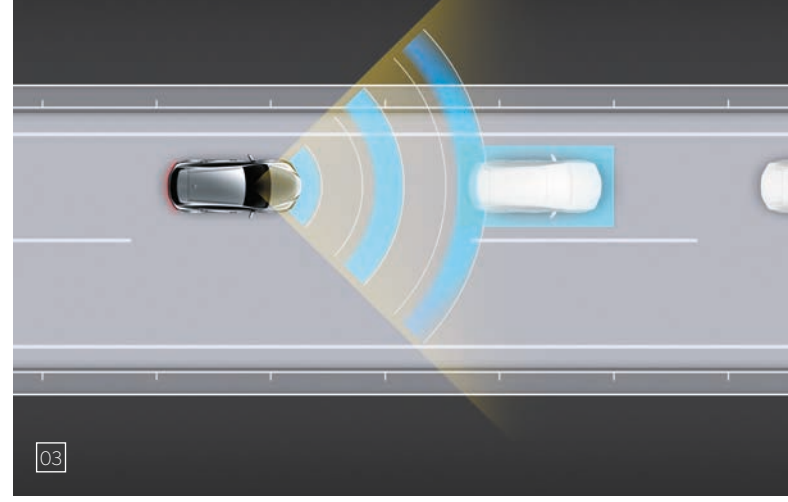

03

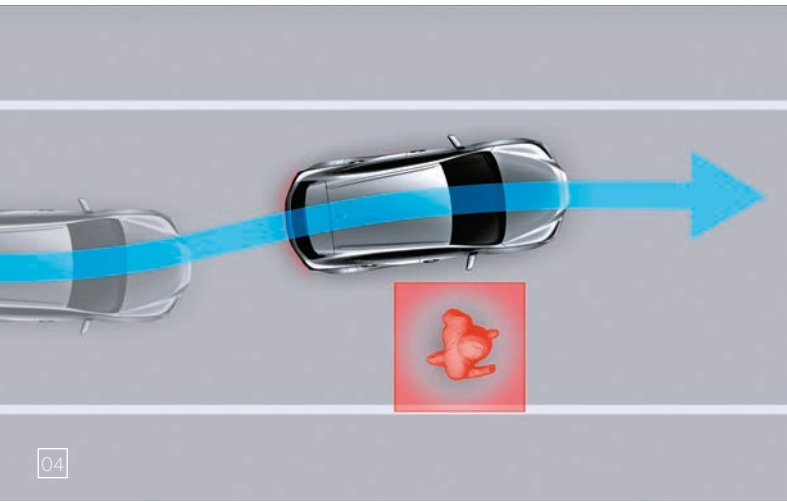

04

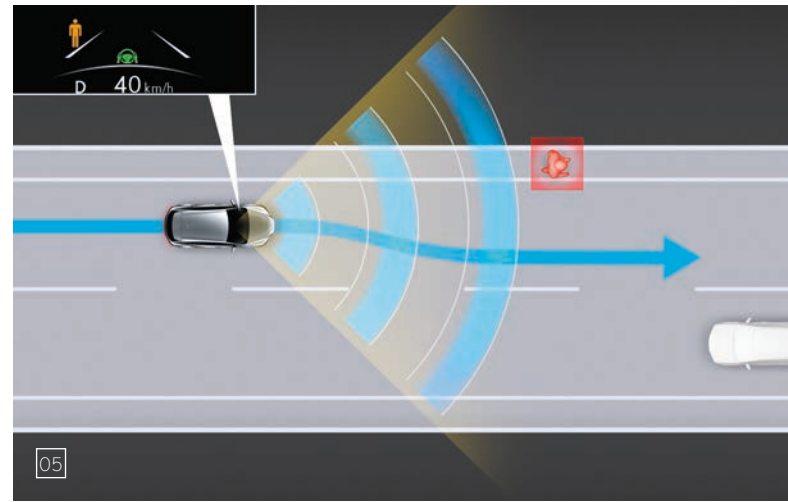

05

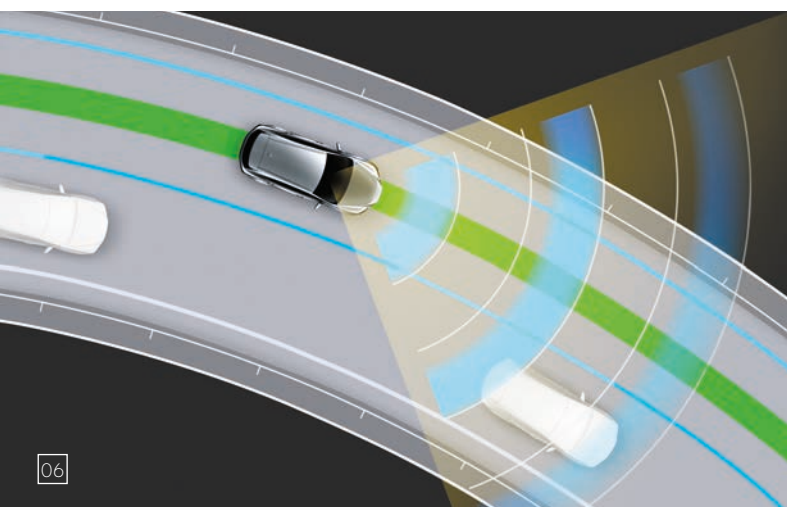

06

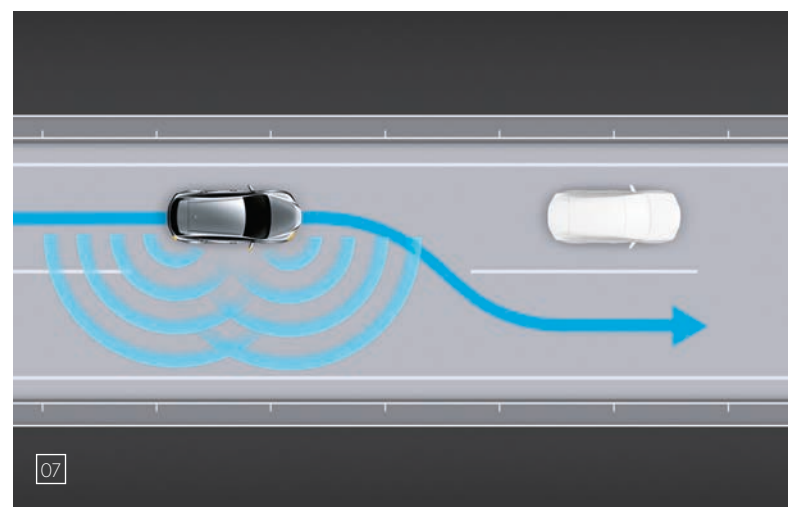

07



08



09



10

01. 12 LÉGSZÁK

A kiemelkedően erős utascellában 12 légszák is támogatja az autóban helyet foglalók védelmét: kétlépcsős légszák és térdlégszák a vezető számára, egylépcsős légszák az első utas számára, középső légszák, amely csökkenti a vezető és az első utas ütközését, oldallégszák az első üléseknél és függőnylégszák, melyek mindkét oldalon végigfutnak az utastéren.

02. ÉBERSÉG FIGYELŐ MONITOR

A éberség figyelő monitor az RX kormányoszlopára szerelt kamerával folyamatosan ellenőrzi a vezető állapotát. A rendszer képes lelassítani vagy megállítani az autót, ha a vezető nem reagál a riasztásokra.

03. DIGITÁLIS PANORÁMA MONITOR

A kis helyeken való könnyebb manőverezés érdekében a digitális panoráma monitor 360 fokos élképet közvetít az autó környezetéről és előre rögzített képet az alatta lévő körülményekről. Ezenkívül egy virtuális háromdimenziós képet is létrehoz az RX-ről, amelynek köszönhetően olyan, mintha felülről láthatnánk az autót. Mindeközben a képernyőn segítséget nyújt a manőverek befejezéséhez a következő funkciók által:

- Az oldaltávolság nézet segítségével figyelheti a rendelkezésre álló teret, amikor egy keskeny úton halad el egy másik jármű mellett.
- A kanyarodási nézet segít elkerülni a padkákat kanyarodáskor.
- Az első keresztirányú forgalomra figyelmeztető rendszer jelez a vezető számára a közeledő autók, és az autó elejénél és oldalánál feltűnő akadályok esetén.
- Az ütközést megelőző biztonsági rendszer és a parkolást támogató fékrendszer figyelmeztet az esetleges ütközésekre, és amennyiben szükséges, be is avatkozik.
- Az RX alatti nézet segít, ha elhagyná az aszfaltot.

04. DIGITÁLIS BELSŐ VISSZAPILLANTÓ TÜKÖR

A digitális belső visszapillantó tükör az autó hátulján elhelyezett kamera képét jeleníti meg. A második generációs rendszer, szélesebb látókörrel és csökkentett vakfoltokkal rendelkezik. Ezen kívül tökéletes kilátást biztosít, még akkor is, ha a hátsó üléseken ülnek vagy rosszak az időjárási és látási viszonyok.

05. HOLTTERFIGYELŐ RENDSZER

A holtterfigyelő rendszer jelzi a szomszédos sávokban elhaladó járműveket - akár az RX mögötti 60 méteres tartományban. Amennyiben a vezető az irányjelzővel jelzi, hogy sávot szeretne váltani, de a holtterbe érkezik egy autó, egy vészjelzés tűnik fel az adott oldali külső tükörben.

06. HÁTSÓ KERESZTIRÁNYÚ FORGALOMRA FIGYELMEZTETŐ RENDSZER

A hátsó keresztirányú forgalomfigyelő segít elkerülni az alacsony sebességű, tolatáskor előforduló ütközéseket. A rendszer figyel az RX mögötti területet és csökkenti a sebességet amennyiben úgy értékeli, hogy ütközés történhet. Szükség esetén a rendszer hangjelzéssel, valamint a 14" érintőképernyőn és a külső visszapillantó tükrökön feltűnő vészjelzéssel figyelmezteti Önt, és akár a féket is aktiválja.

07. BIZTONSÁGOS KISZÁLLÁST SEGÍTŐ RENDSZER

Az RX e-Latch elektronikus ajtózársz rendszerrel van kötéve a holtterfigyelő rendszerrel is, így létrehozva a biztonságos kiszállást segítő rendszert, amely figyel a hátulról érkező autók vagy kerékpárosok, és szükség esetén megakadályozza az ajtó(k) nyitását. Ezzel 95 százalékkal csökkenhet az ajtónyitással összefüggésbe hozható balesetek kockázata.



02



03



04



05

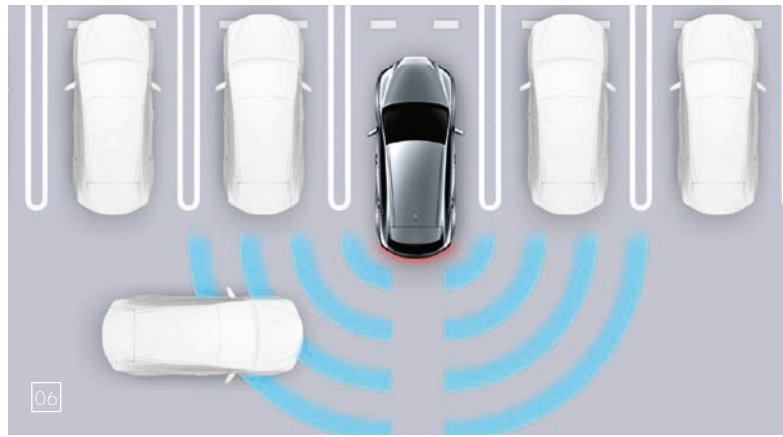

06

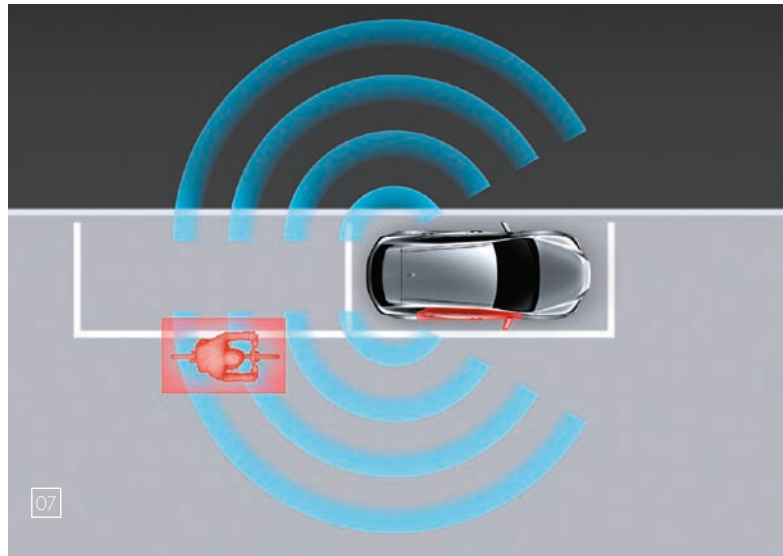

07

01. RENDKÍVÜL ERŐS ÚJ PLATFORM

Az új RX az NX-hez hasonlóan a GA-K platformokra épül, ám sajátos kialakítást kapott: a hátsó részt újratervezték a tengelytáv meghosszabbítása érdekében, míg a stabilitás növelését szem előtt tartva további kereszttartókat és merevítőket is beépítettek. Ez lehetővé tette a Lexus mérnökei számára, hogy pontosabban hangolják a felfüggesztést, javítva a teljesítményt és a kényelmet. Az új platform a korábbinál 90 kilogrammal könnyebb, és 15 milliméterrel alacsonyabb a súlypontja, míg a tengelytáv 60 milliméterrel megnőtt. Mindezek ellenére a teljes hossz változatlan maradt az elődhez képest, viszont csökkent a gyorsításkor és lassításkor tapasztalható bólintás. A nyomtáv szélesebb, a kerekek pedig nagyobbak, ami magabiztosabb kiállást és jobb tapadást tesz lehetővé.

02. KONNYEBB, CSENDESEBB, TOKÉLETES HANGHATÁSOKAT BIZTOSÍT

Az új RX súlyának csökkentése érdekében a Lexus mérnökei olyan fejlett anyagokat használtak, mint a 2GPa szakítószilárdságú acél ötvözet a középső oszlopokhoz és alumínium a légterelőkhöz és a motorháztetőhöz. Az új váz 1180 MPa szilárdságú acélt is tartalmaz a lengőkarok szerkezetének erősítéséhez és 1470 MPa szilárdságú acélt a tető megfelelő merevségéhez. Miközben hang- és rezgés csökkentő intézkedésekkel Lexushoz méltó csendet biztosítanak az utastérben, a mérnökök olyan hanghatásokat hoztak létre, amelyek felerősítik az erő és a teljesítmény érzését. Tökéletesítették a luxusautókhoz méltó ajtócsukódás hangját is.

03. ADAPTÍV VÁLTOZÓ FELFÜGGESZTÉS*

Az RX új, jelentős teljesítménynövekedést lehetővé tevő, több lengőkaros hátsó felfüggesztése kiváló oldalstabilitást biztosít és segíti csökkenteni a gázadáskor és fékezéskor jelentkező bólintást. Nagyobb nyomatókat is képes kezelni, emellett jelentősen csökkenti a zajt, a vibrációt és a feszességet. A kifejezetten a vezethetőség és a gyors kanyarokban való kezelhetőség javítására hangolt adaptív változó felfüggesztés (AVS) mind a négy keréken szabályozza a csillapító erőt.

04. FEJLETT AERODINAMIKA

Az új RX kiváló aerodinamikával rendelkezik, köszönhetően a szinte teljesen lapos padlólemeznek és a széleskörű szélcsatornás tesztelésnek. A légáramlás finomítása érdekében, a Lexus tervezői és mérnökei számos munkaórát áldoztak az első lökhárító alsó légterelőjének, a kerékjáratok ívek légáramlásának, az autó oldalsó formáinak és a hátsó lökhárító alsó részeinek tökéletesítésére. Az eredmény pedig magáért beszél: még jobb járműstabilitás kisebb légellenállás és kevesebb zaj mellett. A főtervező Suga-san ezt hívja „funkcionális szépségnek”.

05. ÜZEMMÓDVÁLASZTÓ

A 12,3" érintőképernyőn keresztül választhat az Eco, a Normal, Sport és a Custom beállítások közül, ezzel maximalizálva az autó hatékonyságát, dinamizmusát vagy éppen kifinomultságát.

06. HEGYMENET ELINDULÁST SEGÍTŐ RENDSZER

A hegymenet elindulást segítő rendszer az emelkedőkön való elinduláskor behúzza hagyja a fékeket, ezzel megakadályozva az RX visszagurulását. Mindemellett a csúszós felületeken is minimálisra csökkenti a kerekek kipörgésének valószínűségét.

* Elérhető az RX 500h, illetve a Luxury felszereltségű RX 350h és RX 450h+ modellek esetén.*







01. F SPORT FORMÁK

A sportos tulajdonságokat hangsúlyozva az RX 500h F SPORT dinamikus formákat kapott az első hűtőrács, a küszöbök, valamint az aerodinamikus első és hátsó lökhárítók esetében. Ezeket kiegészítik továbbá az olyan részletek, mint a feltűnő fekete külső tükrök, az egyedi első és hátsó lökhárítók légterelői, a sötét króm oldalsó ablakkeret díszlécek és fekete tetősínek. Az F SPORT jelvény az ikonikus Fuji Speedway íveit idézi.

02. F SPORT 21" KÖNNYŰFÉM KERÉKTÁRCSÁK

Az RX 500h F SPORT a még erőteljesebb megjelenés érdekében 21", 10 küllős könnyűfém keréktárcsákat kapott, amelyek matt fekete színben pompáznak, akárcsak a fehér Lexus logóval ellátott féknyergék.

03. F SPORT KORMÁNYKERÉK

Az F SPORT emblémával díszített kormánykerék érintése különleges érzelmeket vált ki a vezetőből. A perforált bőrrel borított F SPORT váltókar kialakítása jól illik a kormánykerék dizájnjához, és izgalmas, sportos hangulatot teremt az utastérben.

04. F SPORT MŰSZEREK

Az F SPORT központi műszeregység 7" TFT technológiát alkalmaz, dizájnja pedig az LFA szupersportautó öröksége. A Lexus F modelljeihez hasonlóan a kijelzőn a fordulatszám-mérő mutatója mellett egy digitális sebességmérő is látható.

05. F SPORT VEZETŐTÉR

A dedikált F SPORT központi műszeregység tökéletesen kiegészíti a gyönyörűen kialakított F SPORT kormánykereket, amelyet Takumi mestereinkkel együtt fejlesztettünk ki, kifejezetten a sportos vezetéshez illeszkedő formákkal. A perforált bőrrel bevont sebességváltó kialakítása is illeszkedik a kormánykerékhez, így egységes megjelenést kölcsönöz. Az alumínium pedálok további izgalmakat csempésznek az utastérbe.

06. F SPORT ÜLÉSEK

Élvezze az LC sportkupéból származó F SPORT bőrülések ölelését! Az ülések, a kormánykerék, a műszerfal és a váltókar varrásainak minden egyes öltését Takumi mestereink ellenőrzik. A választható színű bőrborítással, mint például a sötét rózsaszín vagy a fekete, valamint a Takumi mesterek által kialakított díszítéssel az F SPORT belső tér azonnal magával ragadja.

07. AKTÍV ZAJKIOLTÓ RENDSZER (ANC)

Az RX 500h F SPORT hajtásláncából származó dübörgő hangok elnyomására kifejlesztett ANC zajszűrő hullámokat állít elő a motor fordulatszáma és az utastér mikrofonjából származó adatok alapján. Ezeket a hullámokat az audiorendszer hangszóróin keresztül továbbítja, így csökkenti a zajt és javítja az üzemanyag-fogyasztást.

08. AKTÍV HANGSZABÁLYOZÓ (ASC)

A még izgalmasabb vezetési élmény érdekében az ASC a vezetési körülményekhez szabott hangot szór az utastérbe. A motor és az RX 500h F SPORT sebessége, gázpedál és hajtóerő aránya alapján egyedi hangok szólnak meg az audiorendszer hangszóróin keresztül.



01



02



03



04



05



06

01. 22 KW-OS CSATLAKOZTATOTT FALITÖLTŐ

Egy Type 2-es csatlakozóval felszerelve, a 22 kW-os csatlakoztatott falitöltő egy intelligens töltési megoldást kínál az otthoni és a félig nyilvános felhasználáshoz. LAN, WiFi és opcionálisan LTE elérésre is képes, a beépített RFID modulnak köszönhetően pedig gyors és biztonságos hozzáférést biztosít. A csatlakoztatott falitöltő főegységként is használható és igény esetén több töltőpontot is nyújthat.

02. MODE 2 KÁBEL

A Mode 2 töltőkábelek az egyik végét az elektromos autóhoz, a másikat pedig egy szabványos háztartási aljzathoz kell csatlakoztatni, a kábelhez egy kábelen belüli vezérlő- és védelmi eszköz (IC-CPD) is tartozik, amely a vezérlésért, kommunikációért és a háztartási aljzat, valamint a PHEV modell védelméért felelős.

03. MODE 3 KÁBEL

Ennek a kábelnek a segítségével töltheti autóját nyilvános töltőhöz való csatlakoztatáskor. A töltőkábel elérhető 5; 7,5 és 10 méteres változatban.

04. LEXUS KESZTYŰ ÉS KENDŐ

Mindig rendelkezésére áll annak érdekében, hogy ne kelljen összekoszolnia a kezét amikor éppen a töltőkábelt használja, vagy megtankolja autóját. A kendővel tisztára és szárazra törölheti a töltőkábelt, míg a kesztyű megvédi a kezét a szennyeződésektől és lehetővé teszi az üzemanyag töltőpistoly biztonságos és higiénikus kezelését.

05. TÖLTŐKÁBEL TÁSKA

Ez a praktikus tároló táská megőrzi a töltőkábel állapotát és megakadályozza, hogy az szabadon csúszkálva a csomagtérben összegabalyodjon.



01



02



03



04



05

01. UTASTÉR CSOMAG

Textil szőnyegek

A luxuskivitelű, fekete szőnyegek hangszigetelő velűrből készülnek, és tökéletesen illenek a helyükre. A vezetőoldalon kettős rögzítés akadályozza meg, hogy a szőnyeg elcsússzon.

Csomagtér szőnyeg

Úgy alakították ki, hogy illeszkedjen jármű csomagtartójához, és védelmet nyújtson a szennyeződések és a folyadékok ellen. Speciális csúszásgátló felületi mintázatot kapott, amely segít megállítani a csomagok csúszkálását.

Biztonsági készlet

Komplett és praktikus megoldás azoknak, akik szeretik, ha minden egy helyen van - láthatósági mellény, elakadásjelző háromszög és elsősegélycsomag is van a készletben.

02. VÉDELMI CSOMAG

Hátsó üléstámla védő

Megvédi a hátsó ülés háttámláját a szennyeződésektől és a kiömlő folyadékoktól, amikor lehatja az üléstámlákat hosszabb tárgyak szállítása érdekében. A texturált felület megakadályozza a tárgyak elmozdulását és elcsúszását.

03. SUV CSOMAG

Oldalsó fellépő

Az oldalsó fellépő könnyű hozzáférést biztosít a tetőcsomagtartóhoz, miközben növeli az autó masszív kiállítását.

Első és hátsó sárfogó gumi készlet

A Lexus sárfogó gumikat kifejezetten úgy alakították ki, hogy illeszkedjenek jármű kerékíveikhez. Amellett, hogy segítenek megőrizni autója hibátlan megjelenését, védenek a túlzott szennyeződéstől, a sárpermettől és a kőfelverődésektől.

04. STÍLUS CSOMAG

Króm/fényes fekete oldalsó betétek

Úgy lettek kialakítva, hogy szépen illeszkedjenek az autó oldalához. Elegáns és erőteljes megjelenést kölcsönöznek.

Krómozott/fényes fekete csomagtertküszöb díszítés

Egy leheletnyi finomság autója csomagtartójának alsó élére.

Világító küszöbfeliratok

A Lexus küszöbbetétjei stílusos megjelenést biztosítanak, miközben védik az ajtóküszöb fényezését is. Szálcsiszolt alumínium felületüket a finom logómegvilágítás emeli ki.

05. VILÁGÍTÁS

Világító csomagtertküszöb

A világító csomagtertküszöb betétek védik az autó fényezését és még kifinomultabb stílust biztosítanak a jármű számára.

Talaj megvilágítás

Stílusos speciális világítás az autóhoz való könnyebb hozzáférés érdekében. A fehér fény automatikusan felkapcsol, amikor kinyitja az első ajtót. Nemcsak megnyugtató kényelmet és biztonságot nyújt egy sötét éjszakán, hanem a Lexus logót is kivetíti a nyitott ajtó alá.

06. TARTOZÉKOK SZÁLLÍTÁSHOZ

Leszerelhető vonóhorog

A függőlegesen levehető vonóhorog erős korróziógátló felülettel rendelkezik, és úgy tervezték, hogy a vonófejet bármikor kedve szerint könnyedén felhelyezhesse és eltávolíthassa.

Kereszttartók

Ezek az aerodinamikus, zárható kereszttartók könnyedén bepattannak a Lexus RX tetősíinjébe. Kompatibilisek a panorámatetővel, és számos egyéb tartozékkal használhatók.

Kerékpártartó

Ez a zárható, könnyű kerékpártartó speciális elemekkel rögzíti mind a kerékpár kerekeit, mind a vázat.





SZÍNEK | KÜLSŐ

F SPORT FEHÉR | 083¹

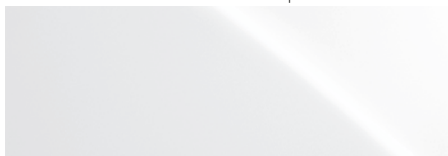

KRISTÁLYFEHÉR | 085²



PLATINA | 1L2



ACÉLSZURKE | 1L1

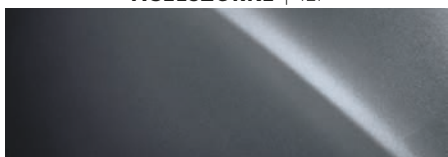

TITÁNIUM | 1J7²



GRAFITFEKETE | 223



MORELLO BORDÓ | 3R1²

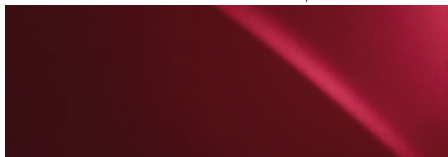

ROZÉBARNA | 4Y5

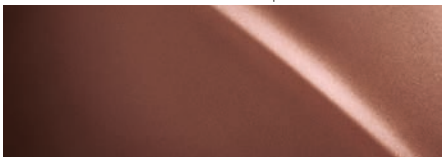

KHAKI | 6X4²

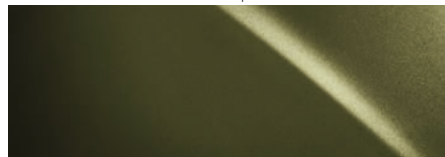

MÉLYKÉK | 8X5²

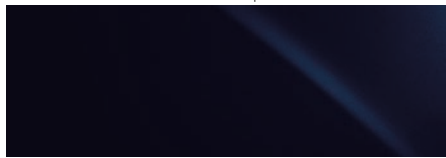

ÉGSZÍNKÉK | 8X1¹



¹ Kizárólag az RX 500h nagyteljesítményű hibridhez elérhető

² Nem elérhető az RX 500h nagyteljesítményű hibridhez

Megjegyzés: a nyomtatás sajátosságai miatt a kiadványban látható színárnyalatok kissé eltérhetnek a fényezés valóságos színétől.



SZÍNEK | UTASTÉR

TAHARA ULÉSBORÍTÁS¹

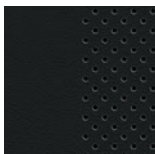

Fekete

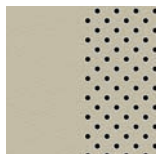

Kagylófehér

BŐR ULÉSBORÍTÁS²

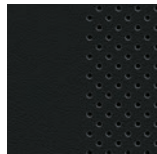

Fekete

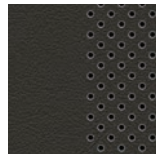

Sötét szépia



Mogyoróbarna



Kagylófehér

FÉL-ANILIN BŐR ULÉSBORÍTÁS³

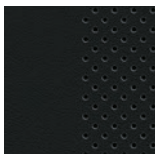

Fekete

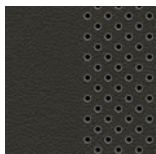

Sötét szépia



Kagylófehér

F SPORT BŐR ULÉSBORÍTÁS⁴

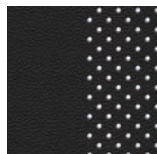

Fekete



Sötét rózsza

BETÉTEK⁵

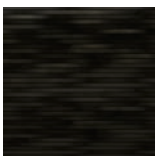

Fekete halszálkás

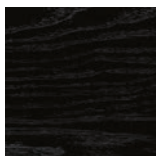

Fekete diófa

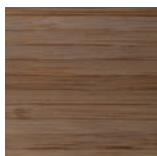

Bambusz

F SPORT BETÉT⁵



Alumínium

¹ A Tahara ülésborítás alapfelszereltség az Elegance modellváltozatokban

² A bőr ülésborítás alapfelszereltség a Prestige modellváltozatokban

³ A fél-anilin bőr ülésborítás alapfelszereltség a Luxury modellváltozatokban

⁴ Az F SPORT bőr ülésborítás alapfelszereltség az F SPORT Performance modellváltozatokban

⁵ A fekete betét alapfelszereltség az Elegance és Prestige modellváltozatokban. A Luxury modellváltozatokban választható a bambusz vagy a fekete diófa betét. Az alumínium betét alapfelszereltség az RX 500h nagyteljesítményű hibrid modellváltozatban.

MŰSZAKI ADATOK

MOTOR	RX 350h	RX 450h+	RX 500h
Lökettérfogat (cm ³)	2487	2487	2393
Hengerek / Szelepek	S4 / 16	S4 / 16	S4 / 16
Max. teljesítmény (LE / kW @ ford.)	190 / 140 @ 6000	185 / 136 @ 6000	272 / 200 @ 6000
Max. forgatónyomaték (Nm @ ford.)	239 @ 4300 - 4500	227 @ 3200 - 3700	460 @ 2000 - 3000

ELEKTROMOTOR

Típus	Állandó mágneses váltóáramú szinkronmotor	Állandó mágneses váltóáramú szinkronmotor	Állandó mágneses váltóáramú szinkronmotor
Max. teljesítmény [LE (kW)] első/hátsó	182 (134) / 54 (40)	182 (134) / 54 (40)	87 (64) / 103 (76)
Max. forgatónyomaték (Nm) első/hátsó	270 / 121	270 / 121	292 / 169

SEBESSÉGVÁLTÓ

Típus	Elektronikus vezérlésű fokozatmentes váltómű	Elektronikus vezérlésű fokozatmentes váltómű	6 fokozatú automata
Hajtásmód	E-FOUR	E-FOUR	DIRECT4

OSSZTELJESÍTMÉNY¹

Osszteljesítmény (LE / kW)	250 / 184	309 / 227	371 / 273
----------------------------	-----------	-----------	-----------

TOLTÉS

Akkumulátor típusa	Bipoláris nikkél-metál-hidrid	Lítium-ion	Bipoláris nikkél-metál-hidrid
Akkumulátor kapacitása (kWh)	-	18,1	-
Maximum AC töltési teljesítmény (kW)	-	6,6	-
0 - 100% AC töltési idő (óra)	-	2,5-9	-

TELJESÍTMÉNY

Végsebesség (km/óra)	200	200	210
Gyorsulás 0-100 km/óra (mp)	7,9	6,5	6,2

ÜZEMANYAG-FOGYASZTÁS² (l/100km)

Kombinált	6,3 - 6,6	1,1 - 1,2	8,0 - 8,3
-----------	-----------	-----------	-----------

CO₂-KIBOCSÁTÁS² (g/km)

Kombinált	142 - 149	24 - 26	182 - 189
-----------	-----------	---------	-----------

ELEKTROMOS HATÓTÁV² (km)

Kombinált	-	65 - 69	-
-----------	---	---------	---

EMISSZIÓS BESOROLÁS²

Euro besorolás	EURO 6d OBD	EURO 6d OBD	EURO 6d OBD
----------------	-------------	-------------	-------------

TOMEGEK (kg)

Legnagyobb megengedett össztömeg	2660	2780	2750
Saját tömeg (min. - max.)	1965 - 2065	2110 - 2240	2100 - 2190

TÉRFOGATOK³

Csomagtér befogadó képessége - hátsó üléstámlák felhajtva, a kalaptartóig pakolva / a tetőig pakolva (l)	461 / 612	461 / 612	461 / 612
Üzemanyagtartály térfogata (l)	65	55	65
Vontatási képesség fékezetlen utánfutóval / fékezett utánfutóval (kg)	750 / 2000	750 / 2000	750 / 2000

¹ A benzinmotor és az elektromotor kombinált értéke.

² Az üzemanyag-fogyasztásra és CO₂-kibocsátásra vonatkozó érték ellenőrzött környezetben került mérésre, az új WLTP EC 2017/1151 irányelv és kiegészítései követelményeinek megfelelően, egy európai alapfelszereltségű járművön. Az elektromos hatótáv, az elektromos energia, az üzemanyag-fogyasztás és CO₂-kibocsátás végső értékei minden konkrét jármű esetében a megrendelt opcionális felszereltségek figyelembe vételével számolhatók ki. Az On járművének elektromos hatótávolsága, elektromos energiája, üzemanyag-fogyasztása és CO₂-értékei eltérhetnek a mért értékektől. A vezetői viselkedés, valamint egyéb tényezők (mint például az útviszonyok, a forgalom, a jármű állapota, az abroncsnyomás, a beszerelt felszerelések, a terhelés, az utasok száma stb.) játszanak szerepet a jármű elektromos hatótávolságának, elektromos energiájának, üzemanyag-fogyasztásának és CO₂-kibocsátásának meghatározásában.

További információ a WLTP tesztelési eljárásról: www.lexus.hu/legal/wltp

³ A vontatási kapacitás nem tartalmazza a vonóhorgot vagy más vontatóberendezést alapfelszereltségként.

Kérjük, vegye figyelembe, hogy az itt látható adatok célértékek. Minden adat előzetes, és külön figyelmeztetés nélkül megváltozhat. További műszaki adatok, beleértve az esetleges frissítéseket, a www.lexus.hu oldalon találhatók.

MŰSZAKI ADATOK

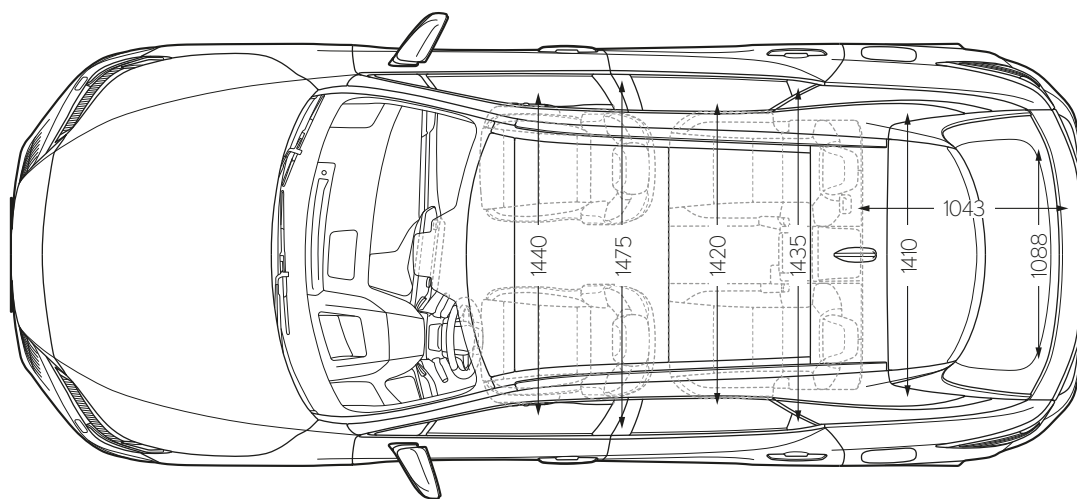
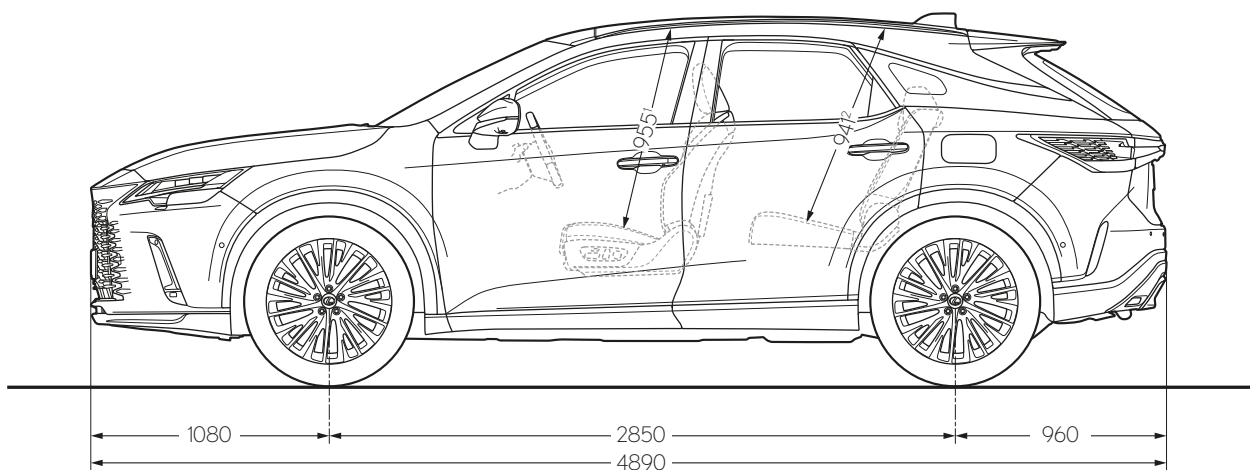
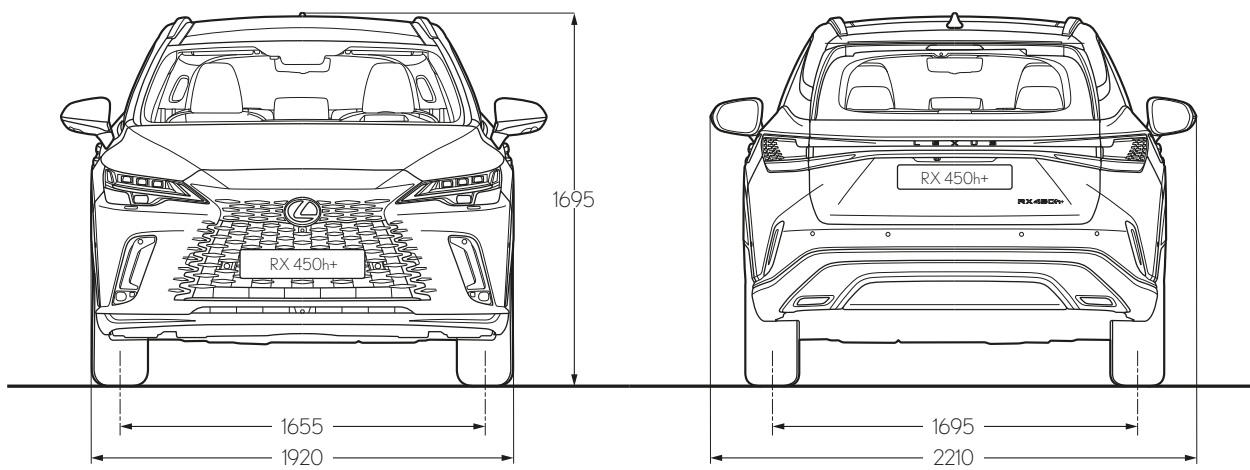

¹ Az feltüntetett adatok panorámatetőre vonatkoznak. Napfénytetővel szerelve az első üléseknél lévő fejtér 968. Normál tetővel szerelve az első üléseknél lévő fejtér 1004.
² Az feltüntetett adatok panorámatetőre vonatkoznak. Napfénytetővel szerelve a hátsó üléseknél lévő fejtér 978. Normál tetővel szerelve a hátsó üléseknél lévő fejtér 980.

Megjegyzés: a fenti méretadatok milliméterben vannak megadva.

LEGYEN A VENDÉGÜNK!

A VENDÉGSZERETET ŐSI JAPÁN FILOZÓFIÁJA HATÁROZZA MEG MINDAZT, AHOGYAN ÜGYFELEINKRŐL GONDOSKODUNK

A japán nyelvben 'vendégszeretetet és udvarias kiszolgálást' jelentő Omotenashi jóval több a kiváló szolgáltatásnál; ez egy ősrégi szemlélet, amelynek lényege a vendég kívánságainak teljesítése - még azelőtt, hogy azok egyáltalán megfogalmazódnának benne. Az Omotenashi meghatározza, hogyan tervezzük és építjük meg autóinkat, ahogy azt is, ahogyan Önnel, a Lexus-tulajdonossal törődünk. Nemcsak az eladáskor, hanem autója teljes élettartama alatt. Azt szeretnénk, hogy valahányszor kapcsolatba kerül velünk, érezze, mennyire sokra becsüljük. Hogy többet jelent számunkra egy ügyfélnél.

Magánszemélyként vagy flottavásárlóként egyaránt megtapasztalja az Omotenashit, amikor ellátogat márkakereskedéseinkbe. Barátságos munkatársaink olyan szívélyesen fogadják Önt, mintha a saját otthonukban látnák vendégül. A hívogató hangulatú és minden igényt kielégítő Lexus Lounge várókban üdítőkkal olthatja szomját, elolvashatja a legfrissebb híreket, böngészhet az interneten, vagy zavartalanul végezheti a munkáját. Eközben a Lexus szakemberei a legnagyobb hatékonysággal és precizitással dolgoznak az autóján, hogy Ön a lehető legrövidebb időn belül újra a volán mögé ülhessen

LEXUS PRÉMIUM HIBRID GARANCIA

Öntöltő és plug-in hibrid modelljére díjmentesen biztosítjuk autója mellé a 10 év vagy 200 000 kilométerre szóló prémium hibrid garanciát a gyári garancián felül.

LEXUS PÉNZÜGYI MEGOLDÁSOK

A Lexus rugalmas pénzügyi megoldásaival minden eddiginél egyszerűbb egy Lexus használata és gondozása, legyen szó akár a finanszírozásról, a biztosításról, a karbantartásról vagy a gumiabroncsokról.

A Lexus nem csak az autói miatt különleges. Mindent, amit teszünk, áthat egy filozófia, ami testet ölt az autó birtoklásának élményében, és amitől Ön mindig különlegesnek érezheti magát. Különlegesnek, mint egy nagyra becsült vendég.



**ÊTES-VOUS OUVERT À
CE QUI VOUS SURPRENDRA ?**
RÉVÉLEZ VOS TALENTS ET DÉCOUVREZ LES
OPPORTUNITÉS QUI VOUS ATTENDENT.

PROFIL	PROFIL	PROFIL	PROFIL
1. PROFIL 1	2. PROFIL 2	3. PROFIL 3	4. PROFIL 4
5. PROFIL 5	6. PROFIL 6	7. PROFIL 7	8. PROFIL 8
9. PROFIL 9	10. PROFIL 10	11. PROFIL 11	12. PROFIL 12
13. PROFIL 13	14. PROFIL 14	15. PROFIL 15	16. PROFIL 16
17. PROFIL 17	18. PROFIL 18	19. PROFIL 19	20. PROFIL 20

LENS



FEDEZZEN FEL MÉG TÖBBET ONLINE!

Fedezze fel online az RX modellt! Honlapunkon könnyedén megismerheti és megtalálhatja az életstílusához leginkább illő felszereltségi szintet, emellett pedig világszínvonalú szolgáltatásainkról és finanszírozási ajánlatainkról is tájékozódhat. Ha pedig szeretné megtapasztalni, milyen érzés az új RX volánja mögött ülni, jelentkezzen teszttvezetésre Lexus márkakereskedőjénél!

www.lexus.hu/new-cars/rx

© 2023 A Lexus Europe* fenntartja a jogot, hogy a műszaki jellemzők és a felszereltség bármely részletét előzetes bejelentés nélkül megváltoztassa. A felszereltség és a műszaki jellemzők a helyi igények és előírások függvényében is változhatnak. A Magyarországon érvényes változatokról a hivatalos Lexus Márkakereskedések adnak tájékoztatást.

Figyelem: a katalógusban megjelenő modellek és műszaki jellemzőik eltérhetnek a Magyarországon kapható modellektől és azok felszereltségétől. A kiadványban megjelenő színárnyalatok kissé eltérhetnek a fényezés valóságos színétől.

További információkért látogasson el honlapunkra a www.lexus.hu címen.

A Lexus nagy jelentőséget tulajdonít a környezet védelmének. Számos lépést teszünk azért, hogy járműveink egész élettartamuk alatt - a tervezéstől a gyártáson, forgalmazáson és értékesítésen át a mindennapi használatig - minimális hatást gyakoroljanak a környezetre. Márkakereskedője készséggel nyújt felvilágosítást a gépkocsi hasznos élettartamán túli hasznosítására vonatkozó előírásokról.

* A Lexus Europe a Toyota Motor Europe NV/SA csoport tagja.

A nyomtatás Európában készült 2023-ban

 **LEXUS**
EXPERIENCE AMAZING